



# hagomat HB XL

## Mašina za pranje sudova, hauba XL

### hagomatTECHNOLOGIES



#### smartHOOD

Hauba vaše **hagomat** mašine za sudove sa haubom uležištena je na vodičama sa vrlo malo trenja i otvara je sistem poluga, i pri tom se ne zaglavljuje. Zbog kontratega, sila potrebna za podizanje iznosi samo 3 kg. U svrhu posebno tihog rada, hauba od nerđajućeg čelika ima dupli zid i izolovana je.



#### smartENGINE

Kod uobičajenih mašina za pranje sudova puma sa jednim izlazom snabdeva oba kraka za pranje. Protok vode se mora podeliti putem T ili Y spoja, čime se gubi do 30 % snage. Nasuprot tome **smartENGINE** ima dva izlaza za pumpu: Ne dolazi do gubitka pritiska i buka se smanjuje na polovinu. Na taj način se garantuje maksimalna snaga uz minimalnu potrošnju energije.



#### Ostale tehnologije:

- **smartRINSE**
- **smartWASH**
- **smartSHAPE**
- **smartUSE**

#### Posebni programi pranja:



##### ECOWASH

Program za posebno ekološko pranje sudova.



##### RESET

Režim samočišćenja



##### GLASSWASH

Specijalan program za pranje čaša



##### SANITARYWASH

Program za termičku dezinfekciju vaše robe za pranje u skladu sa EN ISO 15883-1/3.



##### FORKWASH

Program za pranje escajga sa trajanjem pranja od samo 6 minuta.



##### POWERWASH

Program za robu koja mora da se pere posebno intenzivno tj. koja je jako zaprljana.



#### Perfektan rezultat pranja- sa **integral 4PLUS**

Inteligentna tehnika doziranja meri sredstvo za čišćenje i sjaj sa visokom preciznošću- primenjivo za komercijalne mašine za pranje posuda. **integral 4PLUS** kontroliše sopstvena aplikacija. Pomaže bezbrižnim rezultatima čišćenja. Ovde su pogodno sve mašine iz serije hagomat. Jednostavno ubaciti odgovarajući **multiFILL** punjenje u dozirnu jedinicu- i **integral 4PLUS** će učiniti ostalo. Zajedno sa **ecosol POWER**: naziv se odnosi na visoko koncentrovani tečni deterdžent za pranje posuda. Kao i sjaj koji takođe dolaze u praktičnim punjenjima **multiFILL**. I oni su produktivni: za mnogo faza pranja.



# hagomat HB XL

## Mašina za pranje sudova, hauba XL

### Tehnički podaci

<b>Oznaka</b>	<i>hagomat HB XL</i>
<b>Br.art.</b>	4700501400
<b>Konstrukcija</b>	<i>Sa dvostrukim zidom</i>
<b>Upravljanje</b>	<i>Elektronski LCD</i>
<b>Visina ugradnje u mm</b>	465
<b>Korpa u mm</b>	500 x 600
<b>Zapremina rezervoara u litrima</b>	30
<b>Grejanje rezervoara / kW</b>	2,5
<b>Temperatura rezervoara u °C</b>	<i>Individualno (60°)</i>
<b>Zapremina bojlera u litrima</b>	12
<b>Grejanje bojlera / kW</b>	9,5
<b>Temperatura bojlera u °C</b>	<i>Individualno (80°)</i>
<b>Snaga pumpe za pranje / kW</b>	1,5
<b>Strujni priključak u V</b>	400 V
<b>Ukupni priključak / kW</b>	11
<b>Osiguranje</b>	20 A 4 mm <sup>2</sup> 3 + N
<b>Krakovi za pranje</b>	<i>Nerđajući čelik</i>
<b>Krakovi za dodatno ispiranje</b>	<i>Nerđajući čelik sa mlaznicama od nerđajućeg čelika</i>
<b>Filter rezervoara</b>	<i>Nerđajući čelik</i>
<b>Ciklusi pranja</b>	<i>Individualno + Specijalni programi</i>
<b>Potrošnja vode u litrima / korpa</b>	2,3
<b>Pumpa za odvod</b>	<i>da</i>
<b>Pumpa za dodatno ispiranje</b>	<i>da</i>
<b>Temperatura dovoda vode u °C</b>	10° do 50°
<b>Pritisak tekuće vode u bar</b>	1,5 – 6

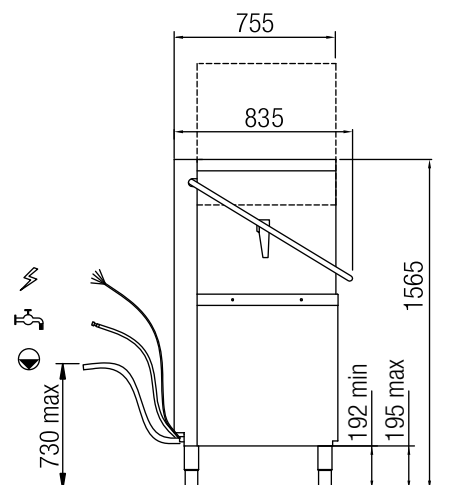
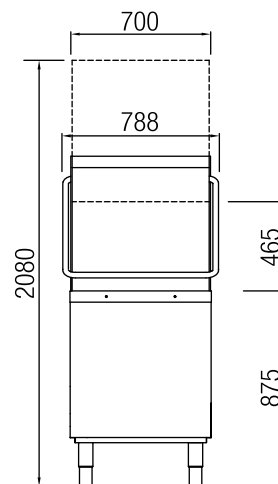

### Obuhvaćena oprema korpe



Korpa za tanjire 50 x 60 plastična  
Br.art.: 4700800900



Korpa za čaše 50 x 60, plastična  
Br.art.: 4700800300



Korpa za escajg, 4-struka  
Br.art.: 4700801300