

## SZOLGÁLTATÁSOK – Mindent egy kézből

### Szállítás és szerelés



A **hagomat** mosogatógépek szállítását és szerelését a **HAGLEITNER** saját kiszállítói végzik. A berendezést a használat helyszínére szállítjuk, bekötjük, és az Ön igényeihez konfiguráljuk. A programok finomhangolását is készséggel elvégezzük.

### Adagolástechnika



Az **integral 4PLUS**-szal a **HAGLEITNER** intelligens rendszert kínál minden **hagomat** készülékhez. Az adagolóhoz egyedi okostelefon-alkalmazás tartozik, ami a gondmentesen tiszta mosogatási eredményt biztosítja. A folyékony **ecosol POWER** tisztítószer magas koncentrációjú, a hozzá tartozó öblítő pedig az **ecosol BRITE**. Minden alkotórész tökéletesen egymáshoz igazítva.

### Vegyszer



Működnie kell mindenkinek: a vegyszerek, valamint a berendezés és a tisztító közötti kapcsolatnak is: a vegyszer az **integral 4PLUS** esetében folyékony és nagy koncentrációjú. Praktikus **multiFILL** patronban érkezik Önhöz – csakúgy mint az öblítő. Hogy melyik tisztító és melyik öblítő illik az Ön igényeihez? Ezt a vízminőség és a mosogatóflotta dönti el. Apropos: az **ecosol ECO DES**-zel az edényeket még fertőtleníteni is tudja.

### Karbantartás



Azért vagyunk, hogy teljesítsük igényeit: karbantartási szerződés keretében meghatározunk egy átalányt, amely nem csak az első beállítást és a kezelő személyzet betanítását foglalja magában, hanem a karbantartási tervnek megfelelő műszaki felülvizsgálatokat is, valamint a kopó alkatrészek évenkénti ingyenes cseréjét.



## hagomat – Acélos hatékonyság

A moder ipari mosogatógépekkel szemben magasak az igények. A **HAGLEITNER** 6 különböző edénymosogató gépet fejlesztett ki, amelyek sok felhasználási lehetőséget kínálnak. Szükség szerint pult alatti edénymosogató gépet, pohármosót és edénymosogatót kínálunk, illetve három különböző kalapos mosogatógépet. Mindegyik dupla falas struktúrával van megoldva, kívül rozsdamentes nemesacélból készült, energiakímélő és

szinte zajmentesen működik. A legmodernebb technika, mint a nyomás-szabályozó pumpa azonos öblítő teljesítménnyel gondoskodik a túléles adagolási pontosságról és az optimális mosogatási eredményről. Az ipari mosogatógépek egyszerű tisztítását és hosszú élettartamát a rozsdamentes nemesacélból készült mosó-, és öblítőkarok garantálják.

## TÖKÉLETES MOSOGATÁSI EREDMÉNY A KÖVETKEZŐKKEL...

### integral 4PLUS



Az intelligens adagolástechnika a tisztítószer és az öblítőt is nagyfokú precizitással méri; az ipari mosogatógépekhez használható. Az **integral 4PLUS** adagoló saját alkalmazáson keresztül irányítható, gondoskodik a gondmentesen tiszta mosogatási eredményről. Alkalmos a **hagomat**-termékek közül minden géphez. Egyszerűen helyezze be a **multiFILL** patron az adagolóba – és az **integral 4PLUS** az **ecosol POWER**-rel már intézi is a továbbiakat, itt a név a nagy koncentrációjú folyékony edénytisztítót jelenti. Mint ahogy jelenti az öblítőt is, mely szintén a praktikus **multiFILL** patronban érkezik Önhöz. És kiadósak: sok-sok mosogatra alkalmasak.

### hagomat waterSOFT



A mosogatóvíz minőségén sokminden múlik. A **hagomat waterSOFT** segít, hogy ez megfelelő legyen – részleges- és teljes sótalanítással. Tökéletes mosogatási eredmény a legtöbb helyen nyersvízzel nem megoldható. Eppen ezért a vizet kezelni kell- különféle módokon. Hogy melyik ideális az Ön számára? A technikusaink szívesen információt szolgáltatnak erről. És egyvalamit garantálunk Önnek: a tökéletes eredményt; csillogó és ragyogó edényeket- és a legegyszerűbb kezelést.



hun

hagomat  
Mosogatógépek



www.hagleitner.com





## smartWASH

A **smartWASH** rendszerrel jelentősen javíthatja a mosogatás eredményét – miközben nagymértékben csökken az energiafogyasztás. Ez elsősorban a munkaoldat számára mosó-és öblítőszer adagolóval ellátott **smartENGINE** szivattyúval érhető el. Ez táplálja mindkét öblítőkart, és optimális mosási nyomást biztosít. Ennek következtében hatékonyabbá válik a szennyeződések mechanikus eltávolítása és 10%-kal nő az átfolyás. A vízugarak három szintről érkeznek, ezáltal a munkaoldat felvitele is ideális.



## smartRINSE

A víztakarékos és egyúttal hatékony öblítés technológiája. A gépen belüli vízkörforgás optimalizálásával a munkaoldat hatóterülete a mosótérre összpontosul, és így akár 50% víz takarítható meg.

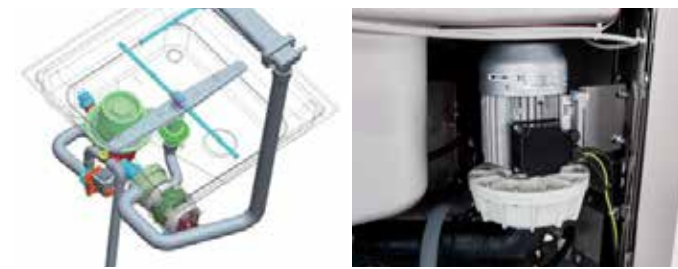

## smartENGINE

A hagyományos mosogatógépeknél egy szivattyú egy kimeneten keresztül táplálja mindkét szórókart. A vizáramot egy T- vagy Y-idomon keresztül kell szétosztani, aminek következtében 30%-kal csökken a teljesítmény. A **smartENGINE** ezzel szemben két kivezetéssel rendelkezik: Nem lép fel nyomásvesztés, és a zavaró zaj a felére csökken. Így biztosítható a maximális teljesítmény a minimális energiafelhasználás mellett.



## smartSHAPE

A megelőzés jobb, mint a tisztítás. A tartály, a dupla ajtó és a kosárvezető lekerekített belső élei megakadályozzák a szennyeződés felhalmozódását a gépben. A mosogatószer-és öblítővíz vezetékai a belső és a külső fal között vannak elhelyezve. A beépített tartályszűrő a nagyobb szennyeződéscsökkentés kiszűrésére szolgál. A szűrő egy darabból készült, nincsenek rajta hegesztési varratok és élek. A szennyeződés a tartály alján gyűlik össze, ahonnan a szivattyú eltávolítja és a tiszta öblítéskor a mosóoldat regenerálódik.



## smartFILTER

A **smartFILTER** rendszernek köszönhetően a munkaoldat mindig tiszta marad. A szűrők három fokozatban fogják fel a részecskéket. A legfinomabb szűrő mindössze 0,8 mm-es hálós szerkezetű, ezt a gép minden mosogatás után automatikusan tisztára öblíti. A **smartFILTER** rendszernek köszönhetően nem ragadnak maradékok az evőeszközökre és a poharakra, és a munkaoldat hosszabb ideig kitart. Ez egyben azt is jelenti, hogy a fűvókákban kevesebb a szennyeződés – és főleg: kisebb a mosogatószer-fogyasztás.

## smartHEAT

A két fűtőelem intelligensen összehangolva működik – az egyik a vízmelegítőben, a másik a tartályban található: fűtőteljesítményük egyenletesen oszlik meg. Attól függően, hogy milyen az elektromos hálózat. Ennek köszönhetően a munkaoldat hőmérséklete állandó marad. Akkor is, ha a mosogatási folyamatok közvetlenül követik egymást. Ennek következtében nő a gép teljesítménye és a tisztítóhatás, ezzel lerövidítve a mosogatási időt – és edényei is hamarabb megszáradnak.



## smartSTEAM

A **hagomat smartSTEAM** technológiával kalapos mosogatógépe az öblítés során keletkezett gőzt kondenzálja, és a bemenő víz hőmérsékletének 25 °C-kal történő emelésére használja. Ez a hővisszanyerő folyamat energiát takarít meg, és növeli a felhasználói kényelmet: a kalap felnyitására már nem áramlik ki nedves gőz.



## smartDOOR

A dupla falú nemesacélból készült ajtó miatt **hagomat** mosogatógépe különösen halkan üzemel. A lecsukás puha és tompított annak érdekében, hogy az érzékeny edények se sérüljenek meg a mosogatás során. A felnyitás a szó szoros értelmében könnyedén elvégezhető. A dupla ajtóban lévő lyukacsos sínek lehetővé teszik a kosár könnyű bevezetését.



## smartHOOD

A **hagomat** mosogatógép kalapja kis sűrűdású síneken nyugszik, és karos rendszerrel nyitható fel – anélkül, hogy megszorulna. Az ellensúlynak köszönhetően a felemeléshez szükséges erő csak 3 kg. A különösen csendes üzemelés érdekében a nemesacél kalap dupla falú és szigetelt.



## smartSTART

A **hagomat** mosogatógép **smartENGINE** rendszere elektronikusan vezérelt. Annak érdekében, hogy az érzékeny edények ne sérüljenek meg, a mosási nyomás a program előrehaladtával enyhén nő. Így biztosítható egyszerre a kímélő mosogatás és az edények tisztasága.



## smartUSE

Az Ön **hagomat** mosogatógépe intuitív módon kezelhető – négy gomb segítségével: Bekapcsolás, Különleges programok, Programok és Indítás. Ezt a LED-kijelző teszi lehetővé – négy színnel. Milyen mosogatási program van kiválasztva? Hol tart a program? Ön mindent kontroll alatt tud tartani. Milyen a munkaoldat hőmérséklete? Milyen a melegítőben lévő víz hőmérséklete? Az irányítás az Ön kezében van.



## Ápolási tanácsok

A mosogatógép nemesacél felületeinek tisztítására és ápolására a filcből készült zöld univerzális **KENDÓT** (cikkszám: 4450302400) és a **niro-GLANZ** acélápoló szert (cikkszám: 4210100708) használja. A konyhai munkakörnyezet fém felületeire a **metallGLANZ** fém tisztító- és ápolószert (cikkszám: 4450200108) használatát javasoljuk.



## hagomat GL

cikkszám.: 4700501000

**Pohármosogató**



## hagomat UT

cikkszám: 4700501100

**Pult alatti edénymosó**



## hagomat HB

cikkszám: 4700501200

**Kalapos edénymosogató**



## hagomat HB-NRG

cikkszám: 4700501300

**Hővisszanyerős kalapos mosogatógép**



## hagomat TS

cikkszám: 4700500800

**Edénymosogató**



## hagomat HB-XL

cikkszám: 4700501400

**Kalapos mosogatógép XL**



# hagomat GL Pohármosogató

## hagomatTECHNOLOGIES



### smartDOOR

A dupla falú nemesacélból készült ajtó miatt **hagomat** mosogatógépe különösen halkan üzemel. A lecsukás puha és tompított annak érdekében, hogy az érzékeny edények se sérüljenek meg a mosogatás során. A felnyitás a szó szoros értelmében könnyedén elvégezhető. A dupla ajtóban lévő lyukacsos sínek lehetővé teszik a kosár könnyű bevezetését.



### smartRINSE

A víztakarékos és egyúttal hatékony öblítés technológiája. A gépen belüli vízkörforgás optimalizálásával a munkaoldal hatóterülete a mosótérre összpontosul, és így akár 50% víz takarítható meg.



### További technológiák:

- **smartWASH**
- **smartSHAPE**
- **smartFILTER**
- **smartENGINE**
- **smartUSE**

### Speciális mosogató programok:



#### REFRESH

Teljes és gyors vízcserét biztosító program



#### RESET

Öntisztító üzemmód



#### PLATEWASH

Tányérmosogató program



### Tökéletes mosogatási eredmény -az **integral 4PLUS**-szal

Az intelligens adagolástechnika a tisztítószert és az öblítőt is nagyfokú precizitással méri; az ipari mosogatógépekhez használható. Az **integral 4PLUS** adagoló saját alkalmazáson keresztül irányítható, gondoskodik a gondmentesen tiszta mosogatási eredményről. Alkalmas a **hagomat**-termékek közül minden gépéhez. Egyszerűen helyezze be a **multiFILL** patronrt az adagolóba- és az **integral 4PLUS** az **ecosol POWER**-rel már intézi is a továbbiakat, itt a név a nagy koncentrációjú folyékony edénytisztítót jelenti. Mint ahogy jelenti az öblítőt is, mely szintén a praktikus **multiFILL** patronban érkezik Önökhöz. És kiadósak: sok-sok mosogatásra alkalmasak.





# hagomat GL

## Pohármosogató

### Műszaki adatok

<b>Megnevezés</b>	hagomat GL
<b>Cikkszám</b>	4700501000
<b>Szerkezet</b>	Dupla falú
<b>Vezérlés</b>	Elektronikus LCD
<b>Hasznos magasság (mm)</b>	285
<b>Kosár (mm)</b>	400 x 400
<b>Tartály térfogata (liter)</b>	8
<b>Tartályfűtés / kW</b>	0,6
<b>Tartályhőmérséklet (°C)</b>	Egyéni (60°)
<b>Vízmelegítő térfogata (liter)</b>	2,6
<b>Vízmelegítő fűtése / kW</b>	2,6
<b>Vízmelegítő hőmérséklete (°C)</b>	Egyéni (80°)
<b>Mosogatószivattyú teljesítménye / kW</b>	0,2
<b>Feszültség (V)</b>	230
<b>Teljes felvett teljesítmény / kW</b>	3,5
<b>Biztosíték</b>	16 A 2,5 mm <sup>2</sup> 1+N
<b>Mosogató karok</b>	Nemesacél
<b>Öblítőkarok</b>	Nemesacél, nemesacél fűvókákkal
<b>Tartálysűrő</b>	Nemesacél
<b>Mosogatási ciklusok</b>	Egyéni + különleges programok
<b>Vízfogyasztás (liter) / kosár</b>	1,5
<b>Tisztítófolyadék-adagoló</b>	Tömlőszivattyú
<b>Öblítőszer-adagoló</b>	Tömlőszivattyú
<b>Lefolyó szivattyú</b>	igen
<b>Öblítőszivattyú</b>	igen
<b>Bemenő víz hőmérséklete (°C)</b>	10° – 50°
<b>Víznyomás (bar)</b>	1,5 – 6
<b>Alapfelszerelés</b>	Szívócső az adagoló szivattyúkhöz

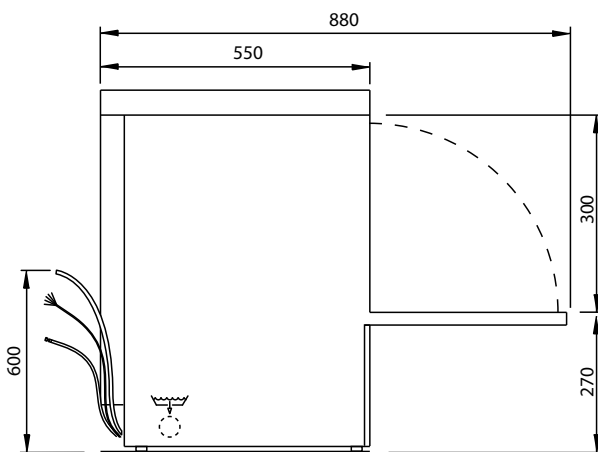
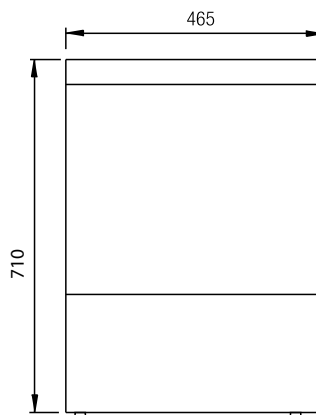

### Tartozék kosarak



Pohárkosár 40 – fém  
cikkszám: 4700800100



Különálló evőeszközkosár  
cikkszám: 4700801200



4 részes döntött pohárkosár 40  
cikkszám: 4700800700



# hagomat UT

## Pult alatti edénymosó

### hagomatTECHNOLOGIES



#### smartSTART

A hagomat mosogatógép **smartENGINE** rendszere elektronikusan vezérelt. Annak érdekében, hogy az érzékeny edények ne sérüljenek meg, a mosási erő a program előrehaladtával fokozatosan nő. Így biztosítható egyszerre a kímélő mosogatás és az edények tisztasága.



#### smartRINSE

A víztakarékos és egyúttal hatékony öblítés technológiája. A gépen belüli vízkörforgás optimalizálásával a munkaoldal hatóterülete a mosóterre összpontosul, és így akár 50% víz takarítható meg.



#### További technológiák:

- **smartWASH**
- **smartSHAPE**
- **smartFILTER**
- **smartENGINE**
- **smartDOOR**
- **smartUSE**

### Speciális mosogató programok:



#### REFRESH

Teljes és gyors vízcserét biztosító program



#### RESET

Öntisztító üzemmód



#### GLASSWASH

Speciális program a poharak mosogatásához



#### SANITARYWASH

Az elmosandó tárgyak EN ISO 15883-1/3 szabvány szerinti termikus fertőtlenítésére szolgáló program



#### FORKWASH

Evőeszközök mosogatására szolgáló program csupán 6 perces mosogatási idővel.



#### POWERWASH

A különösen intenzív tisztítást igénylő és az erősen szennyezett tárgyakhoz kialakított program.



#### ECOWASH

A különösen környezetkímélő mosogathoz kialakított program.



#### Tökéletes mosogatósi eredmény -az **integral 4PLUS**-szal

Az intelligens adagolástechnika a tisztítószert és az öblítőt is nagyfokú precizitással méri; az ipari mosogatógépekhez használható. Az **integral 4PLUS** adagoló saját alkalmazáson keresztül irányítható, gondoskodik a gondmentesen tiszta mosogatósi eredményről. Alkalmos a **hagomat**-termékek közül minden gépéhez. Egyszerűen helyezze be a **multiFILL** patronát az adagolóba- és az **integral 4PLUS** az **ecosol POWER**-rel már intézi is a továbbiakat, itt a név a nagy koncentrációjú folyékony edénytisztítót jelenti. Mint ahogy jelenti az öblítőt is, mely szintén a praktikus **multiFILL** patronban érkezik Önökhöz. És kiadósak: sok-sok mosogatóra alkalmasak.



# hagomat UT

## Pult alatti edénymosó

### Műszaki adatok

<b>Megnevezés</b>	hagomat UT
<b>Cikkszám</b>	4700501100
<b>Szerkezet</b>	Dupla falú
<b>Vezérlés</b>	Elektronikus LCD
<b>Hasznos magasság (mm)</b>	385
<b>Kosár (mm)</b>	500 x 500
<b>Tartály térfogata (liter)</b>	15
<b>Tartályfűtés / kW</b>	1,4
<b>Tartályhőmérséklet (°C)</b>	Egyéni (60°)
<b>Vízmelegítő térfogata (liter)</b>	6
<b>Vízmelegítő fűtése / kW</b>	6
<b>Vízmelegítő hőmérséklete (°C)</b>	Egyéni (80°)
<b>Mosogatószivattyú teljesítménye / kW</b>	0,5
<b>Feszültség (V)</b>	400 V
<b>Teljes felvett teljesítmény / kW</b>	7,9
<b>Biztosíték</b>	16 A 2,5 mm <sup>2</sup> 3 + N
<b>Mosogató karok</b>	Nemesacél
<b>Öblítőkarok</b>	Nemesacél, nemesacél fúvókákkal
<b>Tartálysűrő</b>	Nemesacél
<b>Mosogatási ciklusok</b>	Egyéni + különleges programok
<b>Vízfogyasztás (liter) / kosár</b>	1,9
<b>Tisztítófolyadék-adagoló</b>	Tömlőszivattyú
<b>Öblítőszer-adagoló</b>	Tömlőszivattyú
<b>Lefolyó szivattyú</b>	igen
<b>Öblítőszivattyú</b>	igen
<b>Bemenő víz hőmérséklete (°C)</b>	15° – 60°
<b>Víznyomás (bar)</b>	1,5 – 6
<b>Alapfelszerelés</b>	Szívócső az adagoló szivattyúkhöz

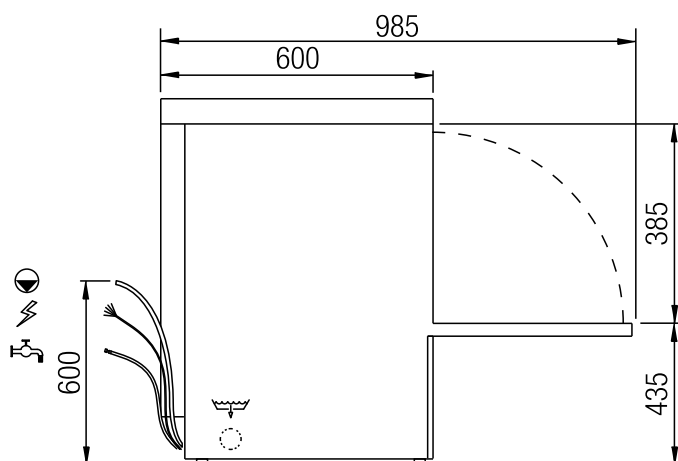
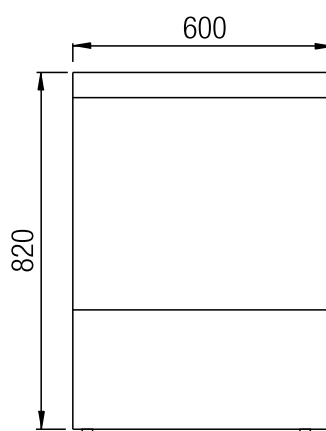

### Tartozék kosarak

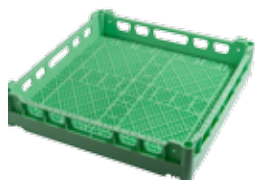

50 x 50 univerzális kosár, műanyag  
cikkszám: 4700801100



50 x 50 tányérkosár, műanyag  
cikkszám: 4700800800



Különálló evőeszközkosár  
cikkszám: 4700801200



## hagomat HB

### Kalapos edénymosó

#### hagomatTECHNOLOGIES



#### smartHOOD

A **hagomat** mosogatógép kalapja kis súrlódású síneken nyugszik, és karos rendszerrel nyitható fel – anélkül, hogy megszorulna. Az ellensúlynak köszönhetően a felemeléshez szükséges erő csak 3 kg. A különösen csendes üzemelés érdekében a nemesacél kalap dupla falú és szigetelt.



#### smartFILTER

A **smartFILTER** rendszernek köszönhetően a munkaidő mindig tiszta marad. A szűrők három fokozatban fogják fel a részecskéket. A legfinomabb szűrő mindössze 0,8 mm-es hálós szerkezetű, ezt a gép minden mosogatás után automatikusan tisztára öblíti. A **smartFILTER** rendszernek köszönhetően nem ragadnak maradékok az evőeszközökre és a poharakra, és a munkaidő hosszabb ideig megfelelő állapotban marad. Ez egyben azt is jelenti, hogy a mosófűvókákban kevesebb a szennyeződés – és főleg: kisebb a mosogatószer-fogyasztás.



#### További technológiák:

- **smartRINSE**
- **smartWASH**
- **smartUSE**
- **smartSHAPE**
- **smartENGINE**

#### Speciális mosogató programok:



#### ECOWASH

A különösen környezetkímélő mosogatóhoz kialakított program.



#### RESET

Öntisztító üzemmód



#### GLASSWASH

Speciális program a poharak mosogatójához



#### SANITARYWASH

Az elmosandó tárgyak EN ISO 15883-1/3 szabvány szerinti termikus fertőtlenítésére szolgáló program



#### FORKWASH

Evőeszközök mosogatójára szolgáló program csupán 6 perces mosogatói idővel.



#### POWERWASH

A különösen intenzív tisztítást igénylő és az erősen szennyezett tárgyakhoz kialakított program.



#### Tökéletes mosogatósi eredmény -az **integral 4PLUS**-szal

Az intelligens adagolástechnika a tisztítószert és az öblítőt is nagyfokú precizitással méri; az ipari mosogatógépekhez használható. Az **integral 4PLUS** adagoló saját alkalmazáson keresztül irányítható, gondoskodik a gondmentesen tiszta mosogatósi eredményről. Alkalmas a **hagomat**-termékek közül minden gépéhez. Egyszerűen helyezze be a **multiFILL** patront az adagolóba- és az **integral 4PLUS** az **ecosol POWER**-rel már intézi is a továbbiakat, itt a név a nagy koncentrációjú folyékony edénytisztítót jelenti. Mint ahogy jelenti az öblítőt is, mely szintén a praktikus **multiFILL** partronban érkezik Önökhöz. És kiadósak: sok-sok mosogatóra alkalmasak.



# hagomat HB

## Kalapos edénymosó

### Műszaki adatok

<b>Megnevezés</b>	hagomat HB
<b>Cikkszám</b>	4700501200
<b>Szerkezet</b>	Dupla falú
<b>Vezérlés</b>	Elektronikus LCD
<b>Hasznos magasság (mm)</b>	465
<b>Kosár (mm)</b>	500 x 500
<b>Tartály térfogata (liter)n</b>	22
<b>Tartályfűtés / kW</b>	2,5
<b>Tartályhőmérséklet (°C)</b>	Egyéni (60°)
<b>Vízmelegítő térfogata (liter)</b>	12
<b>Vízmelegítő fűtése / kW</b>	7
<b>Vízmelegítő hőmérséklete (°C)</b>	Egyéni (80°)
<b>Mosogatószivattyú teljesítménye / kW</b>	0,7
<b>Feszültség (V)</b>	400 V
<b>Teljes felvett teljesítmény / kW</b>	10,2
<b>Biztosíték</b>	16 A 2,5 mm <sup>2</sup> 3 + N
<b>Mosogató karok</b>	Nemesacél
<b>Öblítőkarok</b>	Nemesacél, nemesacél fúvókákkal
<b>Tartálysűrő</b>	Nemesacél
<b>Mosogatási ciklusok</b>	Egyéni + különleges programok
<b>Vízfogyasztás (liter) / kosár</b>	1,8
<b>Lefolyó szivattyú</b>	igen
<b>Öblítőszivattyú</b>	igen
<b>Bemenő víz hőmérséklete (°C)</b>	10° – 50°
<b>Víznyomás (bar)</b>	1,5 – 6

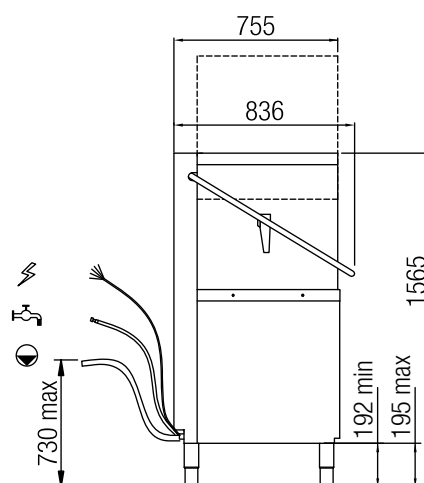
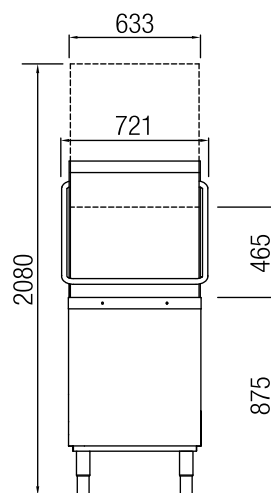

### Tartozék kosarak

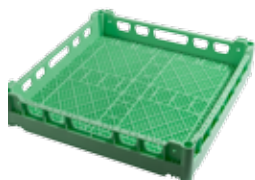

50 x 50 univerzális kosár, műanyag  
cikkszám: 4700801100



50 x 50 tányérkosár, műanyag  
cikkszám: 4700800800



Különálló evőeszközkosár  
cikkszám: 4700801200





# hagomat HB XL

## Kalapos edénymosó XL

### hagomatTECHNOLOGIES



#### smartHOOD

A **hagomat** mosogatógép kalapja kis súrlódású síneken nyugszik, és karos rendszerrel nyitható fel – anélkül, hogy megszorulna. Az ellensúlynak köszönhetően a felemeléshez szükséges erő csak 3 kg. A különösen csendes üzemelés érdekében a nemesacél kalap dupla falú és szigetelt.



#### smartENGINE

A hagyományos mosogatógépeknél egy szivattyú egy kimeneten keresztül táplálja mindkét mosókart. A vízáramot egy T- vagy Y-idomon keresztül kell szétosztani, aminek következtében 30%-kal csökken a teljesítmény. A **smartENGINE** ezzel szemben két kivezetéssel rendelkezik: Nem lép fel nyomásvesztés, és az ezzel kapcsolatos zaj a felére csökken. Így biztosítható a maximális teljesítmény a minimális energiafelhasználás mellett.



#### További technológiák:

- **smartRINSE**
- **smartWASH**
- **smartSHAPE**
- **smartUSE**

### Speciális mosogató programok:



#### ECOWASH

A különösen környezetkímélő mosogató programhoz kialakított program.



#### RESET

Öntisztító üzemmód



#### GLASSWASH

Speciális program a poharak mosogatójához



#### SANITARYWASH

Az elmosandó tárgyak EN ISO 15883-1/3 szabvány szerinti termikus fertőtlenítésére szolgáló program



#### FORKWASH

Evőeszközök mosogatójához szolgáló program csupán 6 perces mosogatói idővel.



#### POWERWASH

A különösen intenzív tisztítást igénylő és az erősen szennyezett tárgyakhoz kialakított program.



#### Tökéletes mosogatói eredmény - az **integral 4PLUS**-szal

Az intelligens adagolástechnika a tisztítószert és az öblítőt is nagyfokú precizitással méri; az ipari mosogatógépekhez használható. Az **integral 4PLUS** adagoló saját alkalmazáson keresztül irányítható, gondoskodik a gondmentesen tiszta mosogatói eredményről. Alkalmas a **hagomat**-termékek közül minden gépéhez. Egyszerűen helyezze be a **multiFILL** patronát az adagolóba- és az **integral 4PLUS** az **ecocool POWER**-rel már intézi is a továbbiakat, itt a név a nagy koncentrációjú folyékony edénytisztítót jelenti. Mint ahogy jelenti az öblítőt is, mely szintén a praktikus **multiFILL** patronban érkezik Önökhöz. És kiadósak: sok-sok mosogatóra alkalmasak.



# hagomat HB XL

## Kalapos edénymosó XL

### Műszaki adatok

<b>Megnevezés</b>	hagomat HB XL
<b>Cikkszám</b>	4700501400
<b>Szerkezet</b>	Dupla falú
<b>Vezérlés</b>	Elektronikus LCD
<b>Hasznos magasság (mm)</b>	465
<b>Kosár (mm)</b>	500 x 600
<b>Tartály térfogata (liter)n</b>	30
<b>Tartályfűtés / kW</b>	2,5
<b>Tartályhőmérséklet (°C)</b>	Egyéni (60°)
<b>Vízmelegítő térfogata (liter)</b>	12
<b>Vízmelegítő fűtése / kW</b>	9,5
<b>Vízmelegítő hőmérséklete (°C)</b>	Egyéni (80°)
<b>Mosogatószivattyú teljesítménye / kW</b>	1,5
<b>Feszültség (V)</b>	400 V
<b>Teljes felvett teljesítmény / kW</b>	11
<b>Biztosíték</b>	20 A 4 mm <sup>2</sup> 3 + N
<b>Mosogató karok</b>	Nemesacél
<b>Öblítőkarok</b>	Nemesacél, nemesacél fúvókákkal
<b>Tartálysűrő</b>	Nemesacél
<b>Mosogatási ciklusok</b>	Egyéni + különleges programok
<b>Vízfogyasztás (liter) / kosár</b>	2,3
<b>Lefolyó szivattyú</b>	igen
<b>Öblítőszivattyú</b>	igen
<b>Bemenő víz hőmérséklete (°C)</b>	10° – 50°
<b>Víznyomás (bar)</b>	1,5 – 6

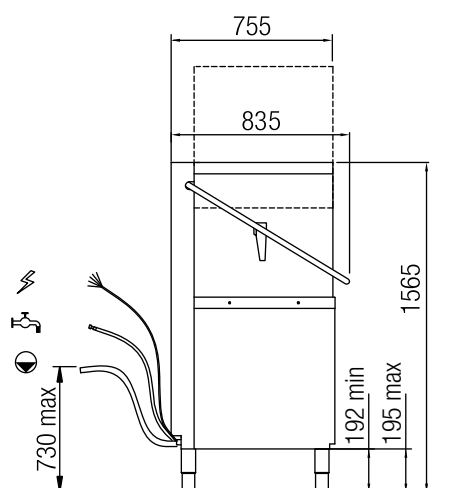
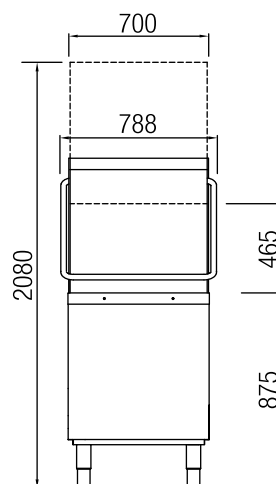

### Tartozék kosarak



50 x 60 tányérkosár, műanyag  
cikkszám: 4700800900



50 x 60 pohárkosár, műanyag  
cikkszám: 4700800300



4 rekeszes evőeszközkosár  
cikkszám: 4700801300



# hagomat HB-NRG

## Hővisszanyerős kalapos mosogatógép

### hagomatTECHNOLOGIES



#### smartSTEAM

A **hagomat smartSTEAM** technológiával kalapos mosogatógépe az öblítés során keletkezett gózt kondenzálja, és a bemenő víz hőmérsékletének 25 °C-kal történő emelésére használja. Ez a hővisszanyerő folyamat energiát takarít meg, és növeli a felhasználói kényelmet: a kalap felnyitásakor már nem áramlik ki nedves gőz.



#### smartRINSE

A víztakarékos és egyúttal hatékony öblítés technológiája. A gépen belüli vízkörforgás optimalizálásával a mosóvíz hatóterülete a mosókosárra összpontosul, és így akár 50% víz takarítható meg.



#### További technológiák:

- **smartWASH**
- **smartSHAPE**
- **smartUSE**
- **smartENGINE**
- **smarHOOD**

#### Speciális mosogató programok:



##### ECOWASH

A különösen környezetkímélő mosogató programhoz kialakított program.



##### RESET

Öntisztító üzemmód



##### GLASSWASH

Speciális program a poharak mosogatójához



##### SANITARYWASH

Az elmosandó tárgyak EN ISO 15883-1/3 szabvány szerinti termikus fertőtlenítésére szolgáló program



##### FORKWASH

Evőeszközök mosogatójához szolgáló program csupán 6 perces mosogatói idővel.



##### POWERWASH

A különösen intenzív tisztítást igénylő és az erősen szennyezett tárgyakhoz kialakított program.



#### Tökéletes mosogatói eredmény - az **integral 4PLUS**-szal

Az intelligens adagolástechnika a tisztítószert és az öblítőt is nagyfokú precizitással méri; az ipari mosogatógépekhez használható. Az **integral 4PLUS** adagoló saját alkalmazáson keresztül irányítható, gondoskodik a gondmentesen tiszta mosogatói eredményről. Alkalmas a **hagomat**-termékek közül minden gépéhez. Egyszerűen helyezze be a **multiFILL** patront az adagolóba- és az **integral 4PLUS** az **ecosol POWER**-rel már intézi is a továbbiakat, itt a név a nagy koncentrációjú folyékony edénytisztítót jelenti. Mint ahogy jelenti az öblítőt is, mely szintén a praktikus **multiFILL** partronban érkezik Önökhöz. És kiadósak: sok-sok mosogatóra alkalmasak.





# hagomat HB-NRG

## Hővisszanyerős kalapos mosogatógép

### Műszaki adatok

<b>Megnevezés</b>	hagomat HB-NRG
<b>Cikkszám</b>	4700501300
<b>Szerkezet</b>	Dupla falú
<b>Vezérlés</b>	Elektronikus LCD
<b>Hasznos magasság (mm)</b>	465
<b>Kosár (mm)</b>	500 x 500
<b>Tartály térfogata (liter)n</b>	22
<b>Tartályfűtés / kW</b>	2,5
<b>Tartályhőmérséklet (°C)</b>	Egyéni (60°)
<b>Vízmelegítő térfogata (liter)</b>	12
<b>Vízmelegítő fűtése / kW</b>	7
<b>Vízmelegítő hőmérséklete (°C)</b>	Egyéni (80°)
<b>Mosogatószivattyú teljesítménye / kW</b>	0,7
<b>Hővisszanyerés / kW</b>	0,1
<b>Energiamegtakarítás/kosár (W)</b>	66
<b>Feszültség (V)</b>	400 V
<b>Teljes felvett teljesítmény / kW</b>	10,2
<b>Biztosíték</b>	16 A 2,5 mm <sup>2</sup> 3 + N
<b>Mosogató karok</b>	Nemesacél
<b>Öblítőkarok</b>	Nemesacél, nemesacél fúvókákkal
<b>Tartályszűrő</b>	Nemesacél
<b>Mosogatási ciklusok</b>	Egyéni + különleges programok
<b>Vízfogyasztás (liter) / kosár</b>	2,3
<b>Lefolyó szivattyú</b>	igen
<b>Öblítőszivattyú</b>	igen
<b>Bemenő víz hőmérséklete (°C)</b>	10° – 50°
<b>Víznyomás (bar)</b>	1,5 – 6

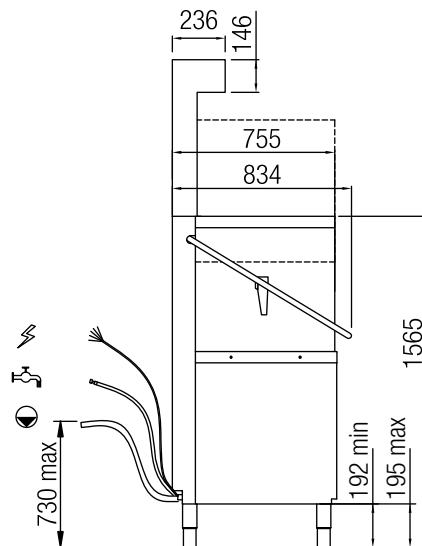
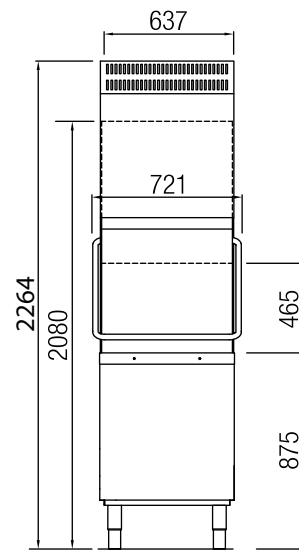

### Tartozék kosarak

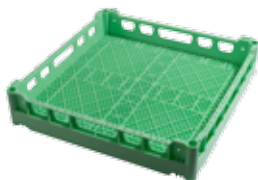

50 x 50 univerzális kosár, műanyag  
cikkszám: 4700801100



50 x 50 tányérkosár, műanyag  
cikkszám: 4700800800



Különálló evőeszközkosár  
cikkszám: 4700801200



# hagomat TS

## Edénymosogató

### hagomatTECHNOLOGIES



#### smartDOOR

A dupla falú nemesacélból készült ajtó miatt **hagomat** mosogatógépe különösen halkan üzemel. A lecsukás puha és tompított annak érdekében, hogy az érzékeny edények se sérüljenek meg a mosogatás során. A felnyitás a szó szoros értelmében könnyedén elvégezhető. A dupla ajtóban lévő lyukacsos sínek lehetővé teszik a kosár könnyű bevezetését.



#### smartSHAPE

A megelőzés jobb, mint a tisztítás. A tartály, a dupla ajtó és a kosárvezető lekerekített belső élei megakadályozzák a szennyeződés felhalmozódását a gépben. A mosogató - és öblítővíz bemenő vezetékai a belső és a külső fal között vannak elhelyezve. A beépített tartályszűrő a nagyobb szennyeződés-részecskék kiszűrésére szolgál. A szűrő egy darabból készült, nincsenek rajta hegesztési varratok és élek. A szennyeződés a tartály alján gyűlik össze, ahonnan a szivattyú eltávolítja és a tiszta öblítéskor a mosóoldat regenerálódik.



#### További technológiák:

- **smartRINSE**
- **smartWASH**

### Speciális mosogató programok:



#### RESET

Öntisztító üzemmód



#### Tökéletes mosogatási eredmény -az **integral 4PLUS**-szal

Az intelligens adagolástechnika a tisztítószert és az öblítőt is nagyfokú precizitással méri; az ipari mosogatógépekhez használható. Az **integral 4PLUS** adagoló saját alkalmazáson keresztül irányítható, gondoskodik a gondmentesen tiszta mosogatási eredményről. Alkalmas a **hagomat**-termékek közül minden géphez. Egyszerűen helyezze be a **multiFILL** patronrt az adagolóba- és az **integral 4PLUS** az **ecosoil POWER**-rel már intézi is a továbbiakat, itt a név a nagy koncentrációjú folyékony edénytisztítót jelenti. Mint ahogy jelenti az öblítőt is, mely szintén a praktikus **multiFILL** patronban érkezik Önökhöz. És kiadósak: sok-sok mosogatásra alkalmasak.



# hagomat TS

## Edénymosogató

### Műszaki adatok

<b>Megnevezés</b>	<i>hagomat TS</i>
<b>Cikkszám</b>	4700500800
<b>Szerkezet</b>	<i>Dupla falú</i>
<b>Vezérlés</b>	<i>Elektronikus LCD</i>
<b>Hasznos magasság (mm)</b>	850
<b>Kosár (mm)</b>	1320 x 700
<b>Tartály térfogata (liter)n</b>	131
<b>Tartályfűtés / kW</b>	9,5
<b>Tartályhőmérséklet (°C)</b>	<i>Egyéni (60°)</i>
<b>Vízmelegítő térfogata (liter)</b>	17
<b>Vízmelegítő fűtése / kW</b>	9,5
<b>Vízmelegítő hőmérséklete (°C)</b>	<i>Egyéni (80°)</i>
<b>Mosogatószivattyú teljesítménye / kW</b>	2 x 3
<b>Feszültség (V)</b>	400 V
<b>Teljes felvett teljesítmény / kW</b>	15,5
<b>Biztosíték</b>	32 A
<b>Mosogató karok</b>	<i>Nemesacél</i>
<b>Öblítőkarok</b>	<i>Nemesacél, nemesacél fúvókákkal</i>
<b>Tartályszűrő</b>	<i>Nemesacél</i>
<b>Mosogatási ciklusok</b>	<i>Egyéni + különleges programok</i>
<b>Vízfogyasztás (liter) / kosár</b>	7
<b>Tisztítófolyadék-adagoló</b>	<i>Tömlőszivattyú</i>
<b>Öblítőszer-adagoló</b>	<i>Tömlőszivattyú</i>
<b>Öblítőszivattyú</b>	<i>igen</i>
<b>Bemenő víz hőmérséklete (°C)</b>	10° – 50°
<b>Víznyomás (bar)</b>	1,5 – 6
<b>Alapfelszerelés</b>	<i>Szívócső az adagoló szivattyúkhöz</i>

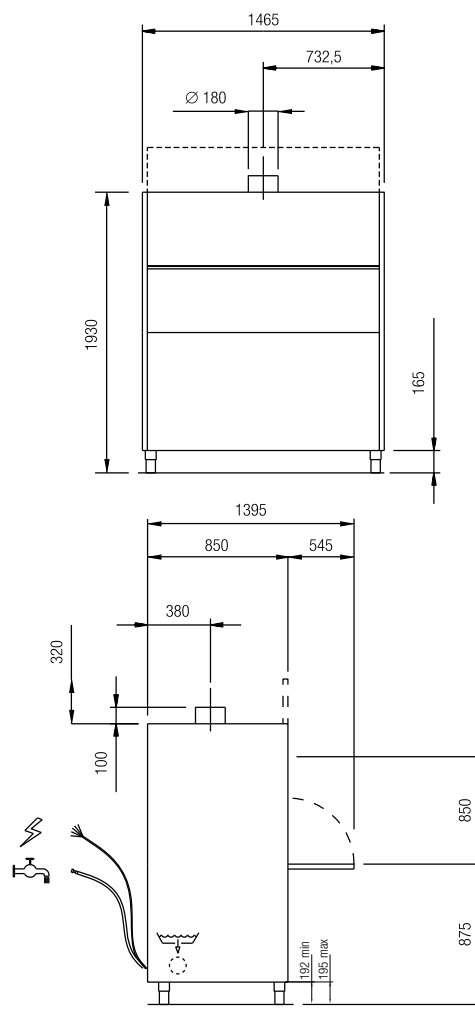

### Tartozék kosarak



132 x 70 kosár, nemesacél



# hagomat tartozékok

## Kosarak



### Pohárkosár 40 – fém

<b>cikkszám</b>	4700800100
<b>Hossz x Szélesség x Magasság (mm)</b>	400 x 400 x 110
<b>Szerkezet</b>	Acél - bevonatos
<b>Mosogatóba helyezhető tárgyak átmérője (cm)</b>	8,5
<b>Mosogatóba helyezhető tárgyak száma</b>	16
<b>hagomat készülékekkel használható</b>	GL

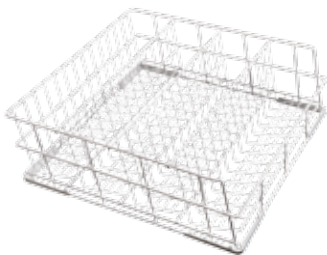

### 4 részes döntött pohárkosár 50

<b>cikkszám</b>	4700800200
<b>Hossz x Szélesség x Magasság (mm)</b>	500 x 500 x 200
<b>Szerkezet</b>	Acél - bevonatos
<b>Mosogatóba helyezhető tárgyak átmérője (cm)</b>	9
<b>Mosogatóba helyezhető tárgyak száma</b>	20
<b>hagomat készülékekkel használható</b>	UT / HB / HB-NRG



### 3 részes döntött pohárkosár 40

<b>cikkszám</b>	4700800500
<b>Hossz x Szélesség x Magasság (mm)</b>	400 x 400 x 170
<b>Szerkezet</b>	Acél - bevonatos
<b>Mosogatóba helyezhető tárgyak átmérője (cm)</b>	11
<b>Mosogatóba helyezhető tárgyak száma</b>	9
<b>hagomat készülékekkel használható</b>	GL

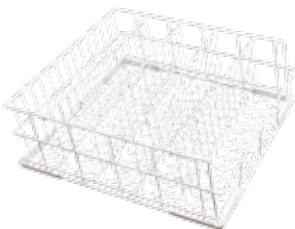

### 5 részes döntött pohárkosár 50

<b>cikkszám</b>	4700800600
<b>Hossz x Szélesség x Magasság (mm)</b>	500 x 500 x 200
<b>Szerkezet</b>	Acél - bevonatos
<b>Mosogatóba helyezhető tárgyak átmérője (cm)</b>	7
<b>Mosogatóba helyezhető tárgyak száma</b>	30
<b>hagomat készülékekkel használható</b>	UT / HB / HB-NRG



### 4 részes döntött pohárkosár 40

<b>cikkszám</b>	4700800700
<b>Hossz x Szélesség x Magasság (mm)</b>	400 x 400 x 170
<b>Szerkezet</b>	Acél - bevonatos
<b>Mosogatóba helyezhető tárgyak átmérője (cm)</b>	8,5
<b>Mosogatóba helyezhető tárgyak száma</b>	16
<b>hagomat készülékekkel használható</b>	GL



### 50 x 60 tányérkosár, műanyag

<b>cikkszám</b>	4700800900
<b>Hossz x Szélesség x Magasság (mm)</b>	600 x 500 x 150
<b>Szerkezet</b>	műanyag
<b>Mosogatóba helyezhető tárgyak átmérője (cm)</b>	8,5
<b>Mosogatóba helyezhető tárgyak száma</b>	30
<b>hagomat készülékekkel használható</b>	HB XL



### 50 x 60 pohárkosár, műanyag

<b>cikkszám</b>	4700800300
<b>Hossz x Szélesség x Magasság (mm)</b>	600 x 500 x 150
<b>Szerkezet</b>	műanyag
<b>Mosogatóba helyezhető tárgyak átmérője (cm)</b>	24
<b>Mosogatóba helyezhető tárgyak száma</b>	22
<b>hagomat készülékekkel használható</b>	HB-XL



### 50 x 50 univerzális kosár, műanyag

<b>cikkszám</b>	4700801100
<b>Hossz x Szélesség x Magasság (mm)</b>	500 x 500 x 150
<b>Szerkezet</b>	műanyag
<b>Mosogatóba helyezhető tárgyak átmérője (cm)</b>	8,5
<b>Mosogatóba helyezhető tárgyak száma</b>	25
<b>hagomat készülékekkel használható</b>	UT / HB / HB-NRG

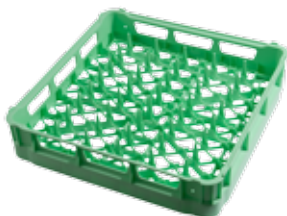

### 50 x 50 tányérkosár, műanyag

<b>cikkszám</b>	4700800800
<b>Hossz x Szélesség x Magasság (mm)</b>	500 x 500 x 150
<b>Szerkezet</b>	műanyag
<b>Mosogatóba helyezhető tárgyak átmérője (cm)</b>	24
<b>Mosogatóba helyezhető tárgyak száma</b>	18
<b>hagomat készülékekkel használható</b>	UT / HB / HB-NRG

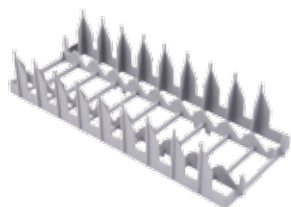

### 40 x 40 tányérbetét, műanyag

<b>cikkszám</b>	4700801000
<b>Hossz x Szélesség x Magasság (mm)</b>	400 x 400 x 110
<b>Szerkezet</b>	műanyag
<b>Mosogatóba helyezhető tárgyak száma</b>	8
<b>hagomat készülékekkel használható</b>	GL / UT / HB / HB-NRG / HB-XL / TS

### Különálló evőeszközkosár

<b>cikkszám</b>	4700801200
<b>Hossz x Szélesség x Magasság (mm)</b>	105 x 105 x 140
<b>Szerkezet</b>	műanyag
<b>hagomat készülékekkel használható</b>	GL / UT / HB / HB-NRG / HB-XL / TS



### 4 rekeszes evőeszközkosár

<b>cikkszám</b>	4700801300
<b>Hossz x Szélesség x Magasság (mm)</b>	217 x 217 x 140
<b>Szerkezet</b>	műanyag
<b>hagomat készülékekkel használható</b>	GL / UT / HB / HB-NRG / HB-XL / TS



# hagomat tartozékok

## Vízkezelés



### Különálló áram nélküli vízlágyító

<b>cikkszám</b>	4700600100
<b>Magasság (mm)</b>	470
<b>Szélesség (mm)</b>	260
<b>Mélység (mm)</b>	570
<b>Szerkezet</b>	műanyag
<b>Elválasztó</b>	igen
<b>Vízfogyasztás / regenerálás (liter)</b>	18
<b>Regenerálások közötti kapacitás ioncserélőnként (liter)</b>	1500 (10°dh) - 500 (30°dh)
<b>Regenerálás időtartama (perc)</b>	10
<b>Ioncserélők száma</b>	1
<b>Ioncserélő térfogata (liter)</b>	4
<b>Lefolyó</b>	Szabadon állóan szifonnal
<b>Lefolyó magassága (m)</b>	max. 2
<b>Lefolyó hossza (m)</b>	max. 5
<b>Vízvezeték csatlakoztatása (hüvelyk, coll)</b>	3/4 - 1
<b>Víz hőmérséklete (°C)</b>	10 - 40
<b>Víznyomásvesztés (bar)</b>	0,7
<b>Víznyomás (bar) (csatlakozó)</b>	2 - 8
<b>Töltet</b>	Regeneráló tabletták
<b>Gépek csatlakoztatási lehetősége (darabszám)</b>	1
<b>hagomat készülékekkel használható</b>	GL / UT / HB / HB-NRG / HB-XL / TS



### ecosol REGENERÁLÓSÓ-TABLETTA

<b>cikkszám</b>	4210200431
<b>Kapacitás (kg)</b>	25





### Iker vízlágyító áram nélkül

<b>HAGLEITNER cikkszám</b>	4700600300
<b>Magasság (mm)</b>	470
<b>Szélesség (mm)</b>	520
<b>Mélység (mm)</b>	570
<b>Szerkezet</b>	műanyag
<b>Elválasztó</b>	igen
<b>Vízfogyasztás / regenerálás (liter)</b>	2 x 18
<b>Regenerálások közötti kapacitás ioncserélőnként (liter)</b>	1500 (10°dh) - 500 (30°dh)
<b>Regenerálás időtartama (perc)</b>	10 (nem észrevehető, mivel váltakozó)
<b>Ioncserélők száma</b>	2
<b>Ioncserélő térfogata (liter)</b>	2 x 4
<b>Lefolyó</b>	Szabadon állóan szifonnal
<b>Lefolyó magassága (m)</b>	max. 2
<b>Lefolyó hossza (m)</b>	max. 5
<b>Vízvezeték csatlakoztatása (hüvelyk, coll)</b>	3/4 - 1
<b>Víz hőmérséklete (°C)</b>	10 - 40
<b>Víznyomásvesztés (bar)</b>	0,7
<b>Víznyomás (bar) (csatlakozó)</b>	2 - 8
<b>Töltet</b>	Regeneráló tabletták
<b>Gépek csatlakoztatási lehetősége (darabszám)</b>	1 - 8
<b>hagomat készülékekkel használható</b>	GL / UT / HB / HB-NRG / HB-XL / TS



### Fordított ozmózis

<b>HAGLEITNER cikkszám</b>	4700600200
<b>Magasság (mm)</b>	459
<b>Szélesség (mm)</b>	148
<b>Mélység (mm)</b>	483
<b>Szerkezet</b>	Nemesacél
<b>Elválasztó</b>	nem
<b>Feszültség (V)</b>	230
<b>Összteljesítmény/kW</b>	0,2
<b>Vízfelhasználás/l ozmózis víz</b>	3
<b>Ozmózis víz/óra l-ben</b>	120
<b>Lefolyó</b>	Zárt, visszacsapó szeleppel
<b>Lefolyó magassága (m)</b>	max. 2
<b>Lefolyó hossza (m)</b>	max. 5
<b>Vízvezeték csatlakoztatása (hüvelyk, coll)</b>	3/4
<b>Víz hőmérséklete (°C)</b>	5 - 35
<b>Víznyomás (bar) (csatlakozó)</b>	1 - 6
<b>Kifolyó víz nyomása (bar)</b>	1,5
<b>Klór-szűrés</b>	igen
<b>Gépek csatlakoztatási lehetősége (darabszám)</b>	1
<b>hagomat készülékekkel használható</b>	GL / UT / HB / HB-NRG

# hagomat tartozékok

## Asztalok a kalapos gépekhez



### HB 70 asztal, bal oldali

<b>Cikkszám</b>	4700700300
<b>Hossz x Szélesség x Magasság (mm)</b>	700 x 720 x 850
<b>Szerkezet</b>	Nemesacél
<b>Beakasztás (előlnézet)</b>	bal oldali
<b>Alul polc</b>	igen
<b>Élszegés a falhoz illesztéshez</b>	igen
<b>hagomat készülékekkel használható</b>	HB/HB-NRG/HB XL
<b>Magasság beállítása</b>	(+/-) 5cm



### HB 120 asztal, bal oldali

<b>Cikkszám</b>	4700700500
<b>Hossz x Szélesség x Magasság (mm)</b>	1200 x 720 x 850
<b>Szerkezet</b>	Nemesacél
<b>Beakasztás (előlnézet)</b>	bal oldali
<b>Alul polc</b>	igen
<b>Élszegés a falhoz illesztéshez</b>	igen
<b>hagomat készülékekkel használható</b>	HB/HB-NRG/HB XL
<b>Magasság beállítása</b>	(+/-) 5cm



### HB 70 asztal, bal oldali, mosogató

<b>Cikkszám</b>	4700700700
<b>Hossz x Szélesség x Magasság (mm)</b>	700 x 720 x 850
<b>Szerkezet</b>	Nemesacél
<b>Beakasztás (előlnézet)</b>	bal oldali
<b>Hulladékledobó nyílással</b>	igen
<b>Alul polc</b>	igen
<b>Élszegés a falhoz illesztéshez</b>	igen
<b>hagomat készülékekkel használható</b>	HB/HB-NRG/HB XL
<b>Magasság beállítása</b>	(+/-) 5cm



### HB 120 asztal, bal oldali, mosogató

<b>Cikkszám</b>	4700700900
<b>Hossz x Szélesség x Magasság (mm)</b>	1200 x 720 x 850
<b>Szerkezet</b>	Nemesacél
<b>Beakasztás (előlnézet)</b>	bal oldali
<b>Hulladékledobó nyílással</b>	igen
<b>Alul polc</b>	igen
<b>Élszegés a falhoz illesztéshez</b>	igen
<b>hagomat készülékekkel használható</b>	HB/HB-NRG/HB XL
<b>Magasság beállítása</b>	(+/-) 5cm

### HB 70 asztal, jobb oldali

Cikkszám	4700700200
Hossz x Szélesség x Magasság (mm)	700 x 720 x 850
Szerkezet	Nemesacél
Beakasztás (előlnézet)	jobb oldali
Alul polc	igen
Élszegés a falhoz illesztéshez	igen
hagomat készülékekkel használható	HB/HB-NRG/HB XL
Magasság beállítása	(+/-) 5cm



### HB 120 asztal, jobb oldali

Cikkszám	4700700400
Hossz x Szélesség x Magasság (mm)	1200 x 720 x 850
Szerkezet	Nemesacél
Beakasztás (előlnézet)	jobb oldali
Alul polc	igen
Élszegés a falhoz illesztéshez	igen
hagomat készülékekkel használható	HB/HB-NRG/HB XL
Magasság beállítása	(+/-) 5cm



### HB 70 asztal, jobb oldali, mosogató

Cikkszám	4700700600
Hossz x Szélesség x Magasság (mm)	700 x 720 x 850
Szerkezet	Nemesacél
Beakasztás (előlnézet)	jobb oldali
Hulladékledobó nyílással	igen
Alul polc	igen
Élszegés a falhoz illesztéshez	igen
hagomat készülékekkel használható	HB/HB-NRG/HB XL
Magasság beállítása	(+/-) 5cm



### HB 120 asztal, jobb oldali, mosogató

Cikkszám	4700700800
Hossz x Szélesség x Magasság (mm)	1200 x 720 x 850
Szerkezet	Nemesacél
Beakasztás (előlnézet)	jobb oldali
Hulladékledobó nyílással	igen
Alul polc	igen
Élszegés a falhoz illesztéshez	igen
hagomat készülékekkel használható	HB/HB-NRG/HB XL
Magasság beállítása	(+/-) 5cm



### HB 70 asztal, bal/jobb oldali

Cikkszám	4700700100
Hossz x Szélesség x Magasság (mm)	700 x 615 x 850
Szerkezet	Nemesacél
Beakasztás (előlnézet)	bal/jobb oldali
Alul polc	igen
hagomat készülékekkel használható	HB/HB-NRG/HB XL
Magasság beállítása	(+/-) 5cm



### Mozgatható kézizuhany

Cikkszám	4700701000
Hossz x Szélesség x Magasság (mm)	360 x 150 x 1100 - 1300
Szerkezet	Króm
Magasság beállítása	(+/-) 5cm
Vízcsatlakozás	meleg/hideg





# hagomat waterSOFT

## RÉSZLEGES-ÉS TELJES SÓTALANÍTÁS

hun

### Az Ön követelményeinek megfelelő víz.

A legtöbb régióban a nyers víz sajnos nem alkalmas a tökéletes mosogatási eredményhez. Az ipari mosogatás területén a vízkezelésnek különböző formái ismertek. A felhasználási területtől függően, a tökéletes mosogatási eredmény elérése érdekében alacsony vízkeménység esetén is szükség van a víz kezelésére. Ennek folyamán a vízből bizonyos anyagok kivonására kerül sor, aminek következtében különböző tisztasági fokozatok érhetők el.

	Vízlágyítás	Részleges sótalánítás	Teljes sótalánítás	Fordított ozmózis
Gépe élettartamának meghosszabbítása	X	X	X	X
A gép üzemeltetési költségeinek csökkentése (a vízkő a gép károsodásának legfőbb oka)	X	X	X	X
A tisztító- és öblítőszerek hatékony felhasználása	X	X	X	X
Polírozás nélküli mosogatási eredmény		O	X	X
Főbb alkalmazási területek	A gép védelme és kiváló mosogatási eredmény az Ön edényei számára.	ragyogó mosogatási eredmény a poharak és az edények számára	polírozás nélküli mosogatási eredmény a poharak, a sötét edények és az evőeszközök számára	polírozás nélküli mosogatási eredmény a poharak, a sötét edények és az evőeszközök számára gyakori mosogatás esetén





## Sótalanítás a HAGLEITNER waterSOFT segítségével – a legjobb mosogatóvíz

### Előnyei:

- Tökéletes eredmény: csillogó és ragyogó edények a magas igények kielégítéséhez
- Felhasználóbarát és egyszerű patroncsere
- Helytakarékos patronok a hatékony sóatlanításhoz
- waterSOFT Flow Meter: Ennek köszönhetően mindig felügyelheti a patron töltöttségét.
- A patronok tetszés szerinti pozícionálása: fekvő vagy álló



### hagomat waterSOFT CLEAN

Cikkszám 4700600500

- Csökkenti a vízkő- és sótartalmat a vízben
- Ideális a poharakhoz, az evőeszközökhöz és a sötét edényekhez
- Szinte polírozás nélküli mosogatási eredmény
- Kapacitás 8° dH karbonátkeménység esetén: 10 000 liter

Az ipari mosogatógépekhez való HAGLEITNER részleges sóatlanításnak köszönhetően a vízben kevesebb a vízkő és a só. Ez megóvjaa a gépet, és gondoskodik a tisztítószert és öblítőszert optimális hatásáról. Méretek: Ma x Mé: 52,6x17,6 cm (hagomat waterSOFT SZŰRŐVEL együtt)



### hagomat waterSOFT EXTRA

Cikkszám 4700600400

- A vízkő és a sók teljesen eltűnnek a vízből.
- Nem képződnek lerakódások
- Tökéletes az edényekhez, az evőeszközökhöz és a poharakhoz – utópolírozás nélkül
- Kapacitás 8° dH teljes keménység esetén: 5 000 liter

A HAGLEITNER teljes sóatlanítással tiszta – teljesen vízkő- és sómentes – vizet kap. A polírozás nélküli mosogatási eredményért. Ez rendkívül jól védi a gépet és jelentősen meghosszabbítja annak élettartamát. Méretek: Ma x Mé: 52,6x17,6 cm (hagomat waterSOFT SZŰRŐVEL együtt)

**HAGLEITNER HYGIENE  
MAGYARORSZÁG Kft.**

Juharfa u. 20.

9027 Győr

Tel. +36 96 512-400

Fax +36 96 517-831

gyor@hagleitner.hu



[www.hagleitner.com](http://www.hagleitner.com)