

SERVIS – vše na jednom místě

Dodání a montáž



Vaši myčku nádobí **hagomat** dodá a namontuje doručovatel firmy **HAGLEITNER**. Přístroj bude dodán přímo na místo použití, bude připojen a nakonfigurován podle Vašich potřeb. Rádi provedeme rovněž úpravy programu.

Dávkovací technika



integrelem 4PLUS Vám **HAGLEITNER** nabízí inteligentní systém - pro všechny stroje **hagomat**. Dávkovací zařízení má vlastní smartphonovou aplikaci. Která dopomůže k výslednému čistému nádobí. A tekutý mycí prostředek **ecosol POWER** je vysoce koncentrovaný. K tomu pasuje: prostředek na sušení do lesku **ecosol BRITE**. Všechny komponenty jsou k sobě perfektně seřizeny.

Chemie



Souhlasit musí chemie, také mezi technikou a mycím prostředkem. Ten je u **integralu 4PLUS** tekutý a vysoce koncentrovaný. Přichází k Vám v šikovných **multiFILL** patronách - stejně i prostředek na sušení do lesku. Který mycí, který oplachový prostředek vyhoví tedy nejlépe Vaším potřebám? O tom rozhodují faktory jako jsou voda a nádobí. A propos: **ecosolem ECO DES** můžete své nádobí dokonce při mytí dezinfikovat.

Údržba



Jsme tu pro Vás: Ve smlouvě o údržbě je domluven paušál, který pokryje nejen první seřízení a poučení obsluhujícího personálu, ale také technickou kontrolu, plán údržby a bezplatnou roční výměnu opotřebitelných součástí.



hagomat – Efektivita v nerezové oceli

Požadavky na moderní průmyslové myčky jsou vysoké. **HAGLEITNER** vyvinul 6 rozdílných myček nádobí, které pokrývají rozličné možnosti použití. Podle potřeby Vám nabízíme myčky na černé nádobí, jakožto řešení pod pult myčku skla a myčku nádobí tak i 3 rozdílné zdvihové myčky. Všechny pracují díky své dvojitěné struktuře z nerezové oceli nesmírně bezhlučně a šetří energii. Nejmodernější technika jakožto tlakové čerpadlo s konstant-

ním výkonem dooplachu zajišťují vysokou přesnost dávkování a optimální výsledek oplachu. Pro jednoduché mytí a dlouhou trvanlivost jsou mycí a oplachová ramena našich průmyslových myček z nerezové oceli.

PERFEKTNÍ VÝSLEDEK UMÝVÁNÍ S...

integral 4PLUS



Inteligentní dávkovací technika odměří mycí i lešticí prostředek vysoce přesně - použitelná pro průmyslové myčky. **integral 4PLUS** je řízen vlastní aplikací. Která bez starostí dopomůže k čistým mycím výsledkům. Hodí se zde všechny stroje z řady **hagomat**. Jednoduše nasadit pasující **multiFILL** patrony do dávkovacího zařízení - a **integral 4PLUS** zařídí zbytek. Společně s **ecosol POWER**: To jméno znamená vysoce koncentrovaný tekutý prostředek na mytí nádobí. Stejně jako prostředek na sušení do lesku k Vám přicházejí ve formě šikovných **multiFILL** patron. A jsou vydatné: nadmíru ve všech mycích cyklech.

hagomat waterSOFT



Na kvalitě mycí vody záleží. **hagomat waterSOFT** pomáhá při tom, aby byla zajištěna - částečným nebo plným odsolením. Neboť perfektního mycího výsledku se ve většině regionů s neupravenou vodou, bohužel, nedá dosáhnout. Z tohoto důvodu se voda upravuje - nejrůznějšími způsoby. Který způsob je pro Vás ideální? Naši odborní poradci Vás rádi informují. A něco Vám při tom garantujeme: perfektní výsledky, lesklé a zářivé nádobí - a nejjednodušší obsluhu.



cze

hagomat
Myčky nádobí



www.hagleitner.com

HAGLEITNER HYGIENE
ČESKO s.r.o.
Komerční 465
251 01 Nupaky
Tel. +420 272 680614
Fax +420 272 680617
praha@hagleitner.cz



HAGLEITNER dbá na životní prostředí. Z tohoto důvodu jsme vyvinuli koncept **green efficiency**: Všechny dávkované produkty pro hygienu kuchyní a prádla neobsahují NTA, EDTA a fosfáty. Díky maximální kon-

centraci účinných látek obsahují nízký podíl vody - takže se ročně ušetří několik tun CO₂. Obaly jsou optimalizovány takovým způsobem, aby mohly být převáženy ekologicky a nezabraly při přepravě mnoho místa.



smartWASH

Díky systému **smartWASH** dosáhnete významného zlepšení výsledku umývání - zároveň s velmi sníženou spotřebou energie. Velký podíl na tom má čerpadlo **smartENGINE** s dvěma výstupy do mycí lázně, které zásobuje obě ostříkovací ramena a zajišťuje optimální tlak při umývání. Díky tomu se zlepšuje mechanické odstraňování nečistot a průtok stoupne o 10 %. Uspořádáním proudů vody ve třech úrovních se ideálně nanáší mycí roztok.



smartRINSE

Technologie pro vysoce efektivní a zároveň úsporné mytí skla. Díky optimalizaci oběhu vody ve stroji se koncentruje účinnost oplachovací vody na koše a dochází k úspoře až 50 % vody.

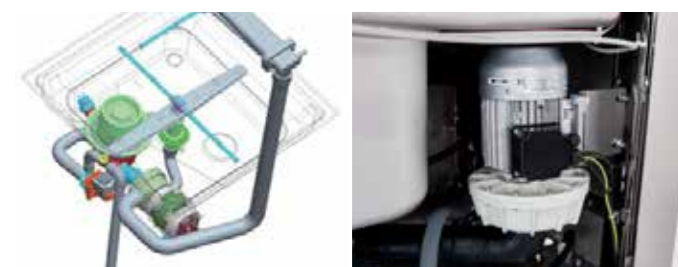

smartENGINE

U běžných myček nádobí zásobuje jedno čerpadlo s jedním výstupem obě ostříkovací ramena. Proud vody se musí rozdělit pomocí T nebo Y spojky, a tím dochází až k 30% ztrátě výkonu. Zato **smartENGINE** má čerpadlo s dvěma výstupy: Nedochozí k žádné ztrátě tlaku a hluk je redukován na polovinu. Tím je zaručen maximální výkon s minimální spotřebou energie.



smartSHAPE

Zamezení je lepší než čištění. Velkokryse zaoblené vnitřní hrany nádrže, dvojitých dvířek a vedení koše zabraňují hromadění nečistot ve Vašem přístroji. Přívodní potrubí pro vodu na umývání a oplachování se nachází mezi vnitřní a vnější stěnou. Větší nečistoty zachytí filtry integrované do nádrže. Ta je vylišovaná z jednoho kusu bez svarů a ostrých hran. Díky tomu se nečistota nashromáždí na dně nádrže, odkud je odčerpána a mycí roztok je zregenerován speciálním mycím prostředkem.



smartFILTER

Díky systému **smartFILTER** zůstane mycí roztok stále čistý. Filtry zachycují plovoucí částice ve třech úrovních. Nejjemnější z nich má očka velká jen 0,8 mm, po každém mycím cyklu se automaticky propláchne. Díky systému **smartFILTER** nezůstávají na přiborech a sklenicích žádné nečistoty a mycí roztok vydrží déle. To znamená, že je i méně nečistot v ostříkovacích tryskách - a především: se spotřebovuje méně čistícího prostředku na nádobí.

smartHEAT

Dva topné prvky inteligentně spolupracují - jeden se nachází v boileru, druhý v nádrži: Optimálně si rozdělují topný výkon. Podle toho, co určuje elektrické připojení. Díky tomu je teplota mycího roztoku stálá. I tehdy, když následuje několik mycích cyklů bezprostředně po sobě. Výkon přístroje a čistící efekt jsou lepší, jsou možné kratší mycí cykly - a Vaše nádobí se rychleji usuší.



smartSTEAM

Technologie **hagomat smartSTEAM** kondenzuje ve Vaší zdvihové myčce nádobí páru, která vzniká během oplachu, a využívá ji k zvýšení teploty přiváděné vody o 25 °C. Tento proces využití tepla šetří energii a zvyšuje uživatelský komfort. Při otevření myčky neuniká žádná vlhká pára.



smartDOOR

Díky dveřím z dvouplášťové nerezové oceli pracuje Vaše myčka nádobí **hagomat** extrémně tiše. Aby choulostivé nádobí přestalo mycí cyklus bez újmy, tak se přístroj zavírá měkce a tlumeně. Otevírání jde lehce od ruky. Vedení zalisovaná do dvojitých dveří umožňují snadné zasunutí koše.



smartHOOD

Víko Vaší zdvihové myčky nádobí **hagomat** je uloženo na kolejnicích s malým třením a otevírá se pomocí pákového systému - aniž by se zasekl. Na základě této protiváhy je zapotřebí síla pro zdvihnutí pouze 3 kg. Aby myčka pracovala co nejtíšeji, tak je nerezový kryt dvouplášťový a izolovaný.



smartSTART

Vaše myčka nádobí **hagomat smartENGINE** je řízena elektronicky. Aby se nepoškodilo choulostivé nádobí, zvyšuje se tlak při umývání pomalu s přibývajícím průběhem programu. Díky tomu je Vaše nádobí čisté a zároveň se umyje šetrně.



smartUSE

Vaši myčku nádobí **hagomat** lze obsluhovat intuitivně - pomocí čtyř tlačítek: Zapnutí, zvláštní programy, programy a start. To umožňuje LED displej - se čtyřmi barvami. Jaký je zvolen mycí cyklus? Jak daleko postoupil? Máte to pod kontrolou. Jakou teplotu má mycí roztok? Jaká je teplota v boileru? Je to ve Vašich rukou.



Tip na péči

Na čištění a péči o nerezové povrchy Vaší myčky nádobí použijte víceúčelový zelený hadřík z netkané textilie (č. výrobku: 4450302400) společně s prostředkem na údržbu nerezové oceli **niroGLANZ** (č. výrobku: 4210100708). Na kovové povrchy pracovní plochy v kuchyni doporučujeme prostředky na údržbu a čištění kovů **metallGLANZ** (č. výrobku: 4450200108).



hagomat GL

Č. v. výr. 4700501000

Myčka skla



hagomat UT

Č. v. výr. 4700501100

Podstavná myčka nádobí



hagomat HB

Č. v. výr. 4700501200

Zdvihová myčka



hagomat HB-NRG

Č. v. výr. 4700501300

Zdvihová myčka s rekuperací



hagomat TS

Č. v. výr. 4700500800

Myčka na černé nádobí



hagomat HB-XL

Č. v. výr. 4700501400

Zdvihová myčka XL



hagomat GL Myčka skla

hagomatTECHNOLOGIES



smartDOOR

Díky dveřím z dvouplášťové nerezové oceli pracuje Vaše myčka nádobí hagomat extrémně tiše. Aby citlivé nádobí přestálo mycí cyklus bez újmy, tak se přístroj zavírá měkče a tlumeně. Otevírání jde lehce od ruky. Vedení zalisovaná do dvojitých dveří umožňují snadné zasunutí koše.



smartRINSE

Technologie pro vysoce efektivní a zároveň úsporné mytí skla. Díky optimalizaci oběhu vody ve stroji se koncentruje účinnost oplachovací vody na koš a dochází k úspoře až 50 % vody.



Další technologie:

- **smartWASH**
- **smartSHAPE**
- **smartFILTER**
- **smartENGINE**
- **smartUSE**

Speciální mycí programy:



REFRESH

Program pro kompletní a rychlou výměnu vody



RESET

Samočisticí režim



PLATEWASH

Program na umývání talířů



Perfektní mycí výsledek - díky integralu 4PLUS

Inteligentní dávkovací technika odměří mycí i lešticí prostředek vysoce přesně - použitelná pro průmyslové myčky. **integral 4PLUS** je řízen vlastní aplikací. Která bez starostí dopomůže k čistým mycím výsledkům. Hodí se zde všechny stroje z řady hagomat. Jednoduše nasadit pasující **multiFILL** patrony do dávkovacího zařízení - a **integral 4PLUS** zařídí zbytek. Společně s **ecosol POWER**: To jméno znamená vysoce koncentrovaný tekutý prostředek na mytí nádobí. Stejně jako prostředek na sušení do lesku k Vám přicházejí ve formě šikovných **multiFILL** patron. A jsou vydatné: nadmíru ve všech mycích cyklech.



hagomat GL

Myčka skla

Technické údaje

Označení	hagomat GL
Č. výr.	4700501000
Konstrukce	dvouplášťová
Ovládání	elektronické LCD
Výška zasunutí v mm	285
Koš v mm	400 x 400
Objem nádrže v litrech	8
Topení nádrže [kW]	0,6
Teplota v nádrži v °C	individuální (60°)
Objem bojleru v litrech	2,6
Topení bojleru [kW]	2,6
Teplota v bojleru v °C	individuální (80°)
Výkon čerpadla [kW]	0,2
Elektrická přípojka ve V	230
Celková přípojná hodnota [kW]	3,5
Zajištění	16 A 2,5 mm ² 1+N
Mycí ramena	nerezová ocel
Oplachovací ramena	nerezová ocel, s nerezovými tryskami
Filtr nádrže	nerezová ocel
Mycí cykly	individuální + speciální programy
Spotřeba vody v litrech/koš	1,5
Dávkovač mycího prostředku	čerpadlo
Dávkovač oplachového prostředku	čerpadlo
Vypouštěcí čerpadlo	ano
Oplachové čerpadlo	ano
Teplota přiváděné vody v °C	10° – 50°
Tlak tekoucí vody v barech	1,5 – 6
Standardní výbava	sací nástavec pro dávkovací čerpadla

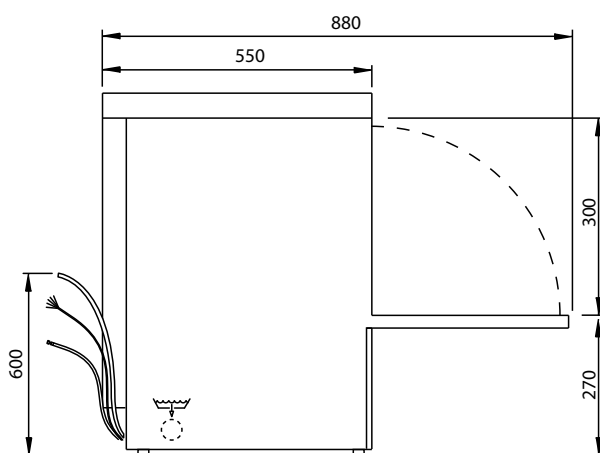
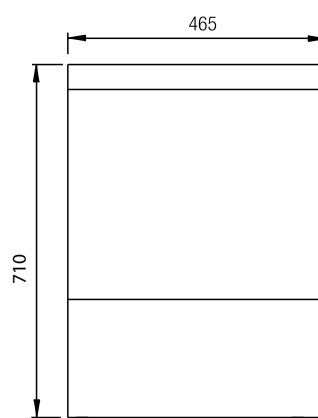

Včetně výbavy košů



Koš na sklo 40 kovový
Č. výr.: 4700800100



Koš na příbory samostatný
Č. výr.: 4700801200



Koš na sklo 4dílný nakloněný 40
Č. výr.: 4700800700



hagomat UT

Myčka nádobí podstavná

hagomatTECHNOLOGIES



smartSTART

Vaše myčka nádobí hagomat **smartENGINE** je řízena elektronicky. Aby se nepoškodilo nádobí, které se snadno rozbije, zvyšuje se mycí tlak pomalu postupně v průběhu programu. Díky tomu je Vaše nádobí čisté a zároveň se umyje šetrně.



smartRINSE

Technologie pro vysoce efektivní a zároveň úsporné mytí skla. Díky optimalizaci oběhu vody ve stroji se koncentruje účinnost oplachovací vody na koš a dochází k úspoře až 50 % vody.



Další technologie:

- **smartWASH**
- **smartSHAPE**
- **smartFILTER**
- **smartENGINE**
- **smartDOOR**
- **smartUSE**

Speciální mycí programy:



REFRESH

Program pro kompletní a rychlou výměnu vody



RESET

Samočisticí režim



GLASSWASH

Speciální program na mytí skla



SANITARYWASH

Program na tepelnou dezinfekci Vašeho nádobí podle EN ISO 15883-1/3.



FORKWASH

Program na umývání příborů v délce pouze 6 minut.



POWERWASH

Program na obzvláště intenzivní umývání nádobí, příp. na silně znečištěné nádobí.



ECOWASH

Program na obzvláště ekologické umývání nádobí.



Perfektní mycí výsledek - díky **integralu 4PLUS**

Inteligentní dávkovací technika odměří mycí i lešticí prostředek vysoce přesně - použitelná pro průmyslové myčky. **integral 4PLUS** je řízen vlastní aplikací. Která bez starostí dopomůže k čistým mycím výsledkům. Hodí se zde všechny stroje z řady hagomat. Jednoduše nasadit pasující **multiFILL** patrony do dávkovacího zařízení - a **integral 4PLUS** zařídí zbytek. Společně s **ecosol POWER**: To jméno znamená vysoce koncentrovaný tekutý prostředek na mytí nádobí. Stejně jako prostředek na sušení do lesku k Vám přicházejí ve formě šikovných **multiFILL** patron. A jsou vydatné: nadmíru ve všech mycích cyklech.



hagomat UT

Myčka nádobí podstavná

Technické údaje

Označení	hagomat UT
Č. vyr.	4700501100
Konstrukce	dvouplášťová
Ovládání	elektronické LCD
Výška zasunutí v mm	385
Koš v mm	500 x 500
Objem nádrže v litrech	15
Topení nádrže [kW]	1,4
Teplota v nádrži v °C	individuální (60°)
Objem bojleru v litrech	6
Topení bojleru [kW]	6
Teplota v bojleru v °C	individuální (80°)
Výkon čerpadla [kW]	0,5
Elektrická přípojka ve V	400 V
Celková přípojná hodnota [kW]	7,9
Zajištění	16 A 2,5 mm ² 3 + N
Ostříkovací ramena	nerezová ocel
Oplachovací ramena	nerezová ocel, s nerezovými tryskami
Filtr nádrže	nerezová ocel
Mycí cykly	individuální + speciální programy
Spotřeba vody v litrech/koš	1,9
Dávkovač čisticího prostředku	čerpadlo
Dávkovač oplachového prostředku	čerpadlo
Vypouštěcí čerpadlo	ano
Oplachové čerpadlo	ano
Teplota přiváděné vody v °C	15° – 60°
Tlak tekoucí vody v barech	1,5 – 6
Standardní výbava	sací nástavec pro dávkovací čerpadla

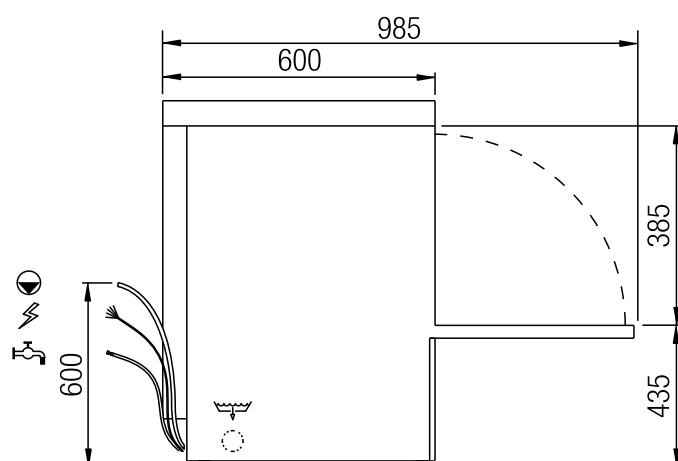
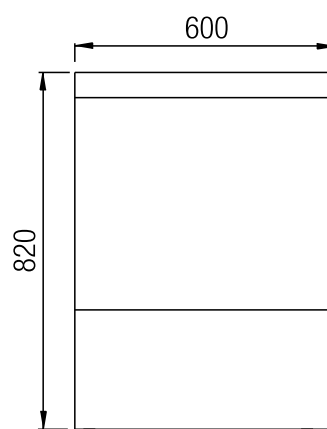

Včetně výbavy košů

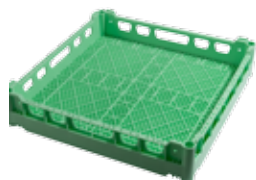

Univerzální koš 50 x 50 plastový
Č. vyr.: 4700801100



Koš na talíře 50 x 50 plastový
Č. vyr.: 4700800800



Koš na příbory samostatný
Č. vyr.: 4700801200



hagomat HB

Myčka nádobí zdvihová

hagomatTECHNOLOGIES



smartHOOD

Víko Vaší zdvihové myčky nádobí **hagomat** je uloženo na kolejkách s malým třením a otevírá se pomocí pákového systému - aniž by se při tom zaseklo. Na základě protiváhy je zapotřebí síla pro zdvihnutí pouze 3 kg. Aby myčka pracovala co nejtíšeji, tak je nerezový kryt dvouplášťový a izolovaný.



smartFILTER

Pomocí systému **smartFILTER** zůstane mycí roztok stále čistý. Filtry zachycují plovoucí částice ve třech úrovních. Nejmenší z nich má očka velká jen 0,8 mm, po každém mycím cyklu se automaticky propláchnou. Díky systému **smartFILTER** nezůstávají na přiborech a sklenicích žádné nečistoty a mycí roztok vydrží déle. To znamená, že je i méně nečistot v mycích tryskách - a především: se spotřebuje méně mycího prostředku na nádobí.



Další technologie:

- **smartRINSE**
- **smartWASH**
- **smartUSE**
- **smartSHAPE**
- **smartENGINE**

Speciální mycí programy:



ECOWASH

Program na obzvláště ekologické umývání nádobí.



RESET

Samočisticí režim



GLASSWASH

Speciální program na mytí skla



SANITARYWASH

Program na tepelnou dezinfekci Vašeho nádobí podle EN ISO 15883-1/3.



FORKWASH

Program na umývání příborů v délce pouze 6 minut.



POWERWASH

Program na obzvláště intenzivní umývání nádobí, příp. na silně znečištěné nádobí.



Perfektní mycí výsledek - díky **integralu 4PLUS**

Inteligentní dávkovací technika odměří mycí i lešticí prostředek vysoce přesně - použitelná pro průmyslové myčky. **integral 4PLUS** je řízen vlastní aplikací. Která bez starostí dopomůže k čistým mycím výsledkům. Hodí se zde všechny stroje z řady hagomat. Jednoduše nasadit pasující **multiFILL** patrony do dávkovacího zařízení - a **integral 4PLUS** zařídí zbytek. Společně s **ecosoil POWER**: To jméno znamená vysoce koncentrovaný tekutý prostředek na mytí nádobí. Stejně jako prostředek na sušení do lesku k Vám přicházejí ve formě šikovných **multiFILL** patron. A jsou vydatné: nadměru ve všech mycích cyklech.



hagomat HB

Myčka nádobí zdvihová

Technické údaje

Označení	hagomat HB
Č. v ýr.	4700501200
Konstrukce	dvouplášťová
Ovládání	elektronické LCD
Výška zasunutí v mm	465
Koš v mm	500 x 500
Objem nádrže v litrech	22
Topení nádrže [kW]	2,5
Teplota v nádrži v °C	individuální (60°)
Objem bojleru v litrech	12
Topení bojleru [kW]	7
Teplota v bojleru v °C	individuální (80°)
Výkon čerpadla [kW]	0,7
Elektrická přípojka ve V	400 V
Celková přípojná hodnota [kW]	10,2
Zajištění	16 A 2,5 mm ² 3 + N
Mycí ramena	nerezová ocel
Oplachovací ramena	nerezová ocel, s nerezovými tryskami
Filtr nádrže	nerezová ocel
Mycí cykly	individuální + speciální programy
Spotřeba vody v litrech/koš	1,8
Vypouštěcí čerpadlo	ano
Oplachové čerpadlo	ano
Teplota přiváděné vody v °C	10° – 50°
Tlak tekoucí vody v barech	1,5 – 6

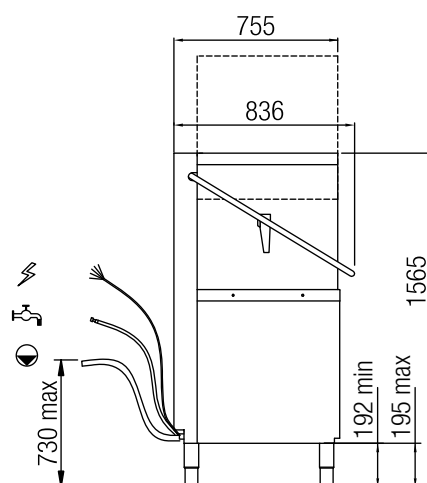
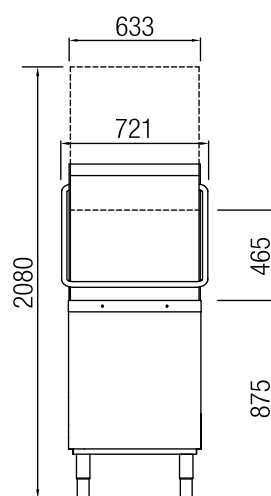

Včetně výbavy košů

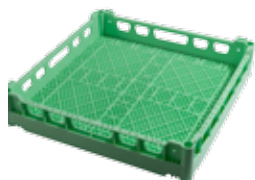

Univerzální koš 50 x 50 plastový
Č. v ýr.: 4700801100



Koš na talíře 50 x 50 plastový
Č. v ýr.: 4700800800



Koš na příbory samostatný
Č. v ýr.: 4700801200



hagomat HB XL

Myčka nádobí zdvihová XL

hagomatTECHNOLOGIES



smartHOOD

Víko Vaší zdvihové myčky nádobí hagomat je uloženo na kolejnících s malým třením a otevírá se pomocí pákového systému - aniž by se zaseklo. Díky protiváze je zapotřebí pro zdvihnutí síla pouze 3 kg. Pro co nejtíšší provoz je nerezové víko dvouplášťové a izolované.



smartENGINE

U běžných myček nádobí obstarává jedno čerpadlo jedním výstupem obě mycí čerpadla. Proud vody se musí rozdělit pomocí T nebo Y spojky, a tím dochází až k 30% ztrátě výkonu. Zato smartENGINE má 2 čerpadlové výstupy: nedochází k žádné tlakové ztrátě a hluk je redukován na polovinu. Tím je zaručen maximální výkon s minimální spotřebou energie.



Další technologie:

- smartRINSE
- smartWASH
- smartSHAPE
- smartUSE

Speciální mycí programy:



ECOWASH

Program na obzvláště ekologické umývání nádobí.



RESET

Samočisticí režim



GLASSWASH

Speciální program na mytí skla



SANITARYWASH

Program na tepelnou dezinfekci Vašeho nádobí podle EN ISO 15883-1/3.



FORKWASH

Program na umývání příborů v délce pouze 6 minut.



POWERWASH

Program na obzvláště intenzivní umývání nádobí, příp. na silně znečištěné nádobí.



Perfektní mycí výsledek - díky integralu 4PLUS

Inteligentní dávkovací technika odměří mycí i lešticí prostředek vysoce přesně - použitelná pro průmyslové myčky. **integral 4PLUS** je řízen vlastní aplikací. Která bez starostí dopomůže k čistým mycím výsledkům. Hodí se zde všechny stroje z řady hagomat. Jednoduše nasadit pasující **multiFILL** patrony do dávkovacího zařízení - a **integral 4PLUS** zařídí zbytek. Společně s **ecosol POWER**: To jméno znamená vysoce koncentrovaný tekutý prostředek na mytí nádobí. Stejně jako prostředek na sušení do lesku k Vám přicházejí ve formě šikovných **multiFILL** patron. A jsou vydatné: nadměru ve všech mycích cyklech.



hagomat HB XL

Myčka nádobí zdvihová XL

Technické údaje

Označení	hagomat HB XL
Č. vyr.	4700501400
Konstrukce	dvouplášťová
Ovládání	elektronické LCD
Výška zasunutí v mm	465
Koš v mm	500 x 600
Objem nádrže v litrech	30
Topení nádrže [kW]	2,5
Teplota v nádrži v °C	individuální (60°)
Objem bojleru v litrech	12
Topení bojleru [kW]	9,5
Teplota v bojleru v °C	individuální (80°)
Výkon čerpadla [kW]	1,5
Elektrická přípojka ve V	400 V
Celková přípojná hodnota [kW]	11
Zajištění	20 A 4 mm ² 3 + N
Mycí ramena	nerezová ocel
Oplachovací ramena	nerezová ocel, s nerezovými tryskami
Filtr nádrže	nerezová ocel
Mycí cykly	individuální + speciální programy
Spotřeba vody v litrech/koš	2,3
Vypouštěcí čerpadlo	ano
Oplachové čerpadlo	ano
Teplota přiváděné vody v °C	10° – 50°
Tlak tekoucí vody v barech	1,5 – 6

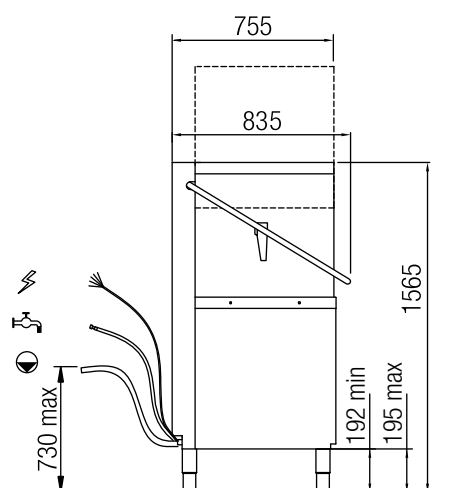
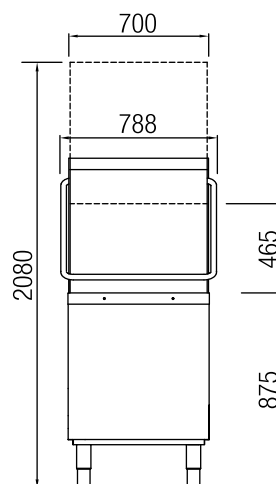

Včetně výbavy košů



Koš na talíře 50 x 60 plastový
Č. vyr.: 4700800900



Koš na sklo 50 x 60 plastový
Č. vyr.: 4700800300



Koš na příbory 4 přihrádky
Č. vyr.: 4700801300



hagomat HB-NRG

Zdvihová myčka se zpětným využitím tepla

hagomatTECHNOLOGIES



smartSTEAM

Technologie **hagomat smartSTEAM** kondenzuje ve vaší zdvihové myčce páru vznikající během oplachu a využívá ji k zvýšení teploty přiváděné vody o 25 °C. Tento proces využití tepla šetří energii a zvyšuje uživatelský komfort. Při otevření myčky neuniká žádná vlhká pára.



smartRINSE

Technologie pro vysoce efektivní a zároveň úsporný oplach. Díky optimalizaci oběhu vody ve stroji se koncentruje účinek oplachovací vody na koš, a dochází tak až k 50% úspoře vody.



Další technologie:

- **smartWASH**
- **smartSHAPE**
- **smartUSE**
- **smartENGINE**
- **smarHOOD**

Speciální mycí programy:



ECOWASH

Program na obzvláště ekologické umývání nádobí.



RESET

Samočisticí režim



GLASSWASH

Speciální program na mytí skla



SANITARYWASH

Program na tepelnou dezinfekci Vašeho nádobí podle EN ISO 15883-1/3.



FORKWASH

Program na umývání příborů v délce pouze 6 minut.



POWERWASH

Program na obzvláště intenzivní umývání nádobí, příp. na silně znečištěné nádobí.



Perfektní mycí výsledek - díky integralu 4PLUS

Inteligentní dávkovací technika odměří mycí i lešticí prostředek vysoce přesně - použitelná pro průmyslové myčky. **integral 4PLUS** je řízen vlastní aplikací. Která bez starostí dopomůže k čistým mycím výsledkům. Hodí se zde všechny stroje z řady hagomat. Jednoduše nasadit pasující **multiFILL** patrony do dávkovacího zařízení - a **integral 4PLUS** zařídí zbytek. Společně s **ecosol POWER**: To jméno znamená vysoce koncentrovaný tekutý prostředek na mytí nádobí. Stejně jako prostředek na sušení do lesku k Vám přicházejí ve formě šikovných **multiFILL** patron. A jsou vydatné: nadměru ve všech mycích cyklech.



hagomat HB-NRG

Zdvihová myčka nádobí se zpětným využitím tepla

Technické údaje

Označení	hagomat HB-NRG
Č. vyr.	4700501300
Konstrukce	dvouplášťová
Ovládání	elektronické LCD
Výška zasunutí v mm	465
Koš v mm	500 x 500
Objem nádrže v litrech	22
Topení nádrže [kW]	2,5
Teplota v nádrži v °C	individuální (60°)
Objem bojleru v litrech	12
Topení bojleru [kW]	7
Teplota v bojleru v °C	individuální (80°)
Výkon čerpadla [kW]	0,7
Zpětné získání tepla [kW]	0,1
Úspora energie / koš ve watt	66
Elektrická přípojka ve V	400 V
Celková přípojná hodnota [kW]	10,2
Zajištění	16 A 2,5 mm ² 3 + N
Mycí ramena	nerezová ocel
Oplachovací ramena	nerezová ocel, s nerezovými tryskami
Filtr nádrže	nerezová ocel
Mycí cykly	individuální + speciální programy
Spotřeba vody v litrech/koš	2,3
Vypouštěcí čerpadlo	ano
Oplachové čerpadlo	ano
Teplota přiváděné vody v °C	10° – 50°
Tlak tekoucí vody v barech	1,5 – 6

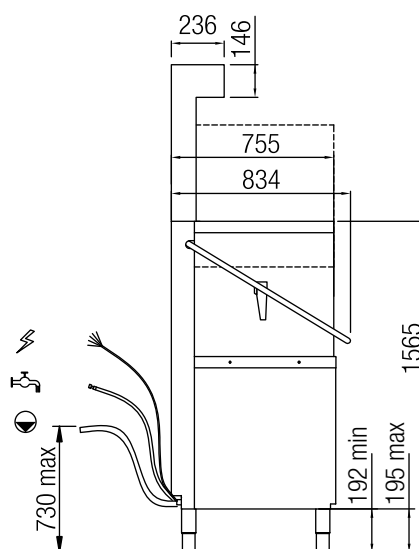
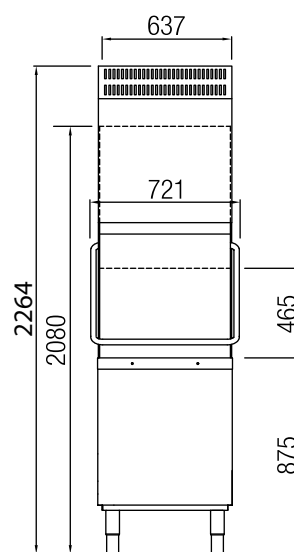

Včetně výbavy košů

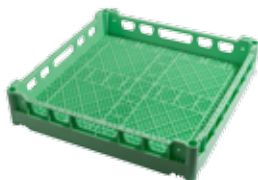

Univerzální koš 50 x 50 plastový
Č. vyr.: 4700801100



Koš na talíře 50 x 50 plastový
Č. vyr.: 4700800800



Koš na příbory samostatný
Č. vyr.: 4700801200



hagomat TS

Myčka na černé nádobí

hagomatTECHNOLOGIES



smartDOOR

Díky dveřím z dvouplášťové nerezové oceli pracuje Vaše myčka nádobí **hagomat** extrémně tiše. Aby citlivé nádobí přestalo mycí cyklus bez újmy, tak se přístroj zavírá měkce a tlumeně. Otevírání jde lehce od ruky. Vedení zalisovaná do dvojitých dveří umožňují snadné zasunutí koše.



smartSHAPE

Zamezení je lepší než čištění. Velkoryse zaoblené vnitřní hrany nádrže, dvojitých dvířek a vedení koše zabraňují hromadění nečistot ve Vašem přístroji. Přívodní potrubí pro vodu na umývání a oplachování se nachází mezi vnitřní a vnější stěnou. Větší nečistoty zachytí filtry integrované do nádrže. Tato je vylišovaná z jednoho kusu bez svarů a ostrých hran. Díky tomu se nečistota nashromáždí na dně nádrže, odkud je odčerpána a mycí roztok je zregenerován speciálním mycím prostředkem.



Další technologie:

- **smartRINSE**
- **smartWASH**

Speciální mycí programy:



RESET
Samočisticí režim



Perfektní mycí výsledek - díky **integralu 4PLUS**

Inteligentní dávkovací technika odměří mycí i lešticí prostředek vysoce přesně - použitelná pro průmyslové myčky. **integral 4PLUS** je řízen vlastní aplikací. Která bez starostí dopomůže k čistým mycím výsledkům. Hodí se zde všechny stroje z řady hagomat. Jednoduše nasadit pasující **multiFILL** patrony do dávkovacího zařízení - a **integral 4PLUS** zařídí zbytek. Společně s **ecosol POWER**: To jméno znamená vysoce koncentrovaný tekutý prostředek na mytí nádobí. Stejně jako prostředek na sušení do lesku k Vám přicházejí ve formě šikovných **multiFILL** patron. A jsou vydatné: nadmíru ve všech mycích cyklech.



hagomat TS

Myčka na černé nádobí

Technické údaje

Označení	<i>hagomat TS</i>
Č. vyr.	4700500800
Konstrukce	<i>dvouplášťová</i>
Ovládání	<i>elektronické LCD</i>
Výška zasunutí v mm	850
Koš v mm	1320 x 700
Objem nádrže v litrech	131
Topení nádrže [kW]	9,5
Teplota v nádrži v °C	<i>individuální (60°)</i>
Objem bojleru v litrech	17
Topení bojleru [kW]	9,5
Teplota v bojleru v °C	<i>individuální (80°)</i>
Výkon čerpadla [kW]	2 x 3
Elektrická přípojka ve V	400 V
Celková přípojná hodnota [kW]	15,5
Zajištění	32 A
Mycí ramena	<i>neruzová ocel</i>
Oplachovací ramena	<i>neruzová ocel, s neruzovými tryskami</i>
Filtr nádrže	<i>neruzová ocel</i>
Mycí cykly	<i>individuální + speciální programy</i>
Spotřeba vody v litrech/koš	7
Dávkovač čisticího prostředku	čerpadlo
Dávkovač leštidla	čerpadlo
Oplachové čerpadlo	ano
Teplota přiváděné vody v °C	10° – 50°
Tlak tekoucí vody v barech	1,5 – 6
Standardní výbava	<i>sací nástavec pro dávkovací čerpadla</i>

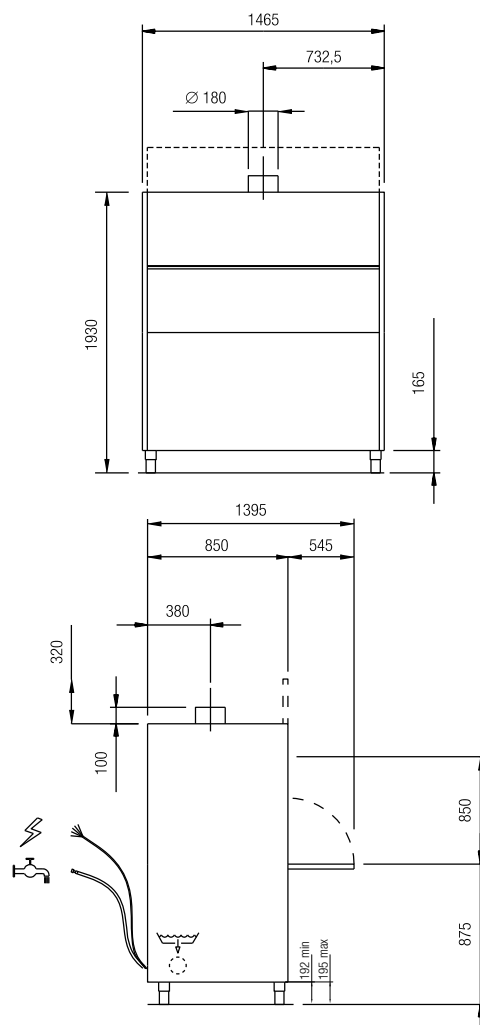

Včetně výbavy košů



Koš 132 x 70 Nerezová ocel

Příslušenství hagomat

Koše



Koš na sklo 40 kovový

Č. výr.	4700800100
Délka x šířka x výška v mm	400 x 400 x 110
Konstrukce	potažená ocel
Průměr nádobí v cm	8,5
Počet nádobí	16
Použitelné pro hagomat	GL

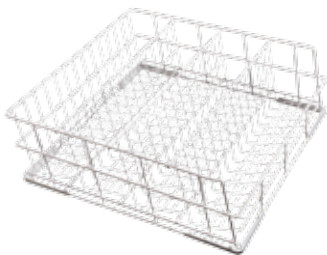

Koš na sklo 4dílňý nakloněný 50

Č. výr.	4700800200
Délka x šířka x výška v mm	500 x 500 x 200
Konstrukce	potažená ocel
Průměr nádobí v cm	9
Počet nádobí	20
Použitelné pro hagomat	UT / HB / HB-NRG



Koš na sklo 3dílňý nakloněný 40

Č. výr.	4700800500
Délka x šířka x výška v mm	400 x 400 x 170
Konstrukce	potažená ocel
Průměr nádobí v cm	11
Počet nádobí	9
Použitelné pro hagomat	GL

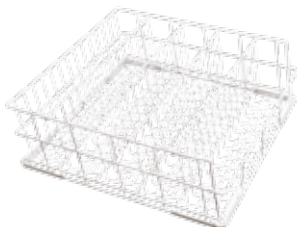

Koš na sklo 5dílňý nakloněný 50

Č. výr.	4700800600
Délka x šířka x výška v mm	500 x 500 x 200
Konstrukce	potažená ocel
Průměr nádobí v cm	7
Počet nádobí	30
Použitelné pro hagomat	UT / HB / HB-NRG



Koš na sklo 4dílňý nakloněný 40

Č. výr.	4700800700
Délka x šířka x výška v mm	400 x 400 x 170
Konstrukce	potažená ocel
Průměr nádobí v cm	8,5
Počet nádobí	16
Použitelné pro hagomat	GL



Koš na talíře 50 x 60 plastový

Č. výr.	4700800900
Délka x šířka x výška v mm	600 x 500 x 150
Konstrukce	plast
Průměr nádobí v cm	8,5
Počet nádobí	30
Použitelné pro hagomat	HB XL



Koš na sklo 50 x 60 plastový

Č. výr.	4700800300
Délka x šířka x výška v mm	600 x 500 x 150
Konstrukce	plast
Průměr nádobí v cm	24
Počet nádobí	22
Použitelné pro hagomat	HB-XL



Univerzální koš 50 x 50 plastový

Č. výr.	4700801100
Délka x šířka x výška v mm	500 x 500 x 150
Konstrukce	plast
Průměr nádobí v cm	8,5
Počet nádobí	25
Použitelné pro hagomat	UT / HB / HB-NRG

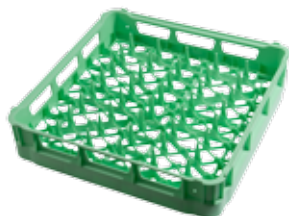

Koš na talíře 50 x 50 plastový

Č. výr.	4700800800
Délka x šířka x výška v mm	500 x 500 x 150
Konstrukce	plast
Průměr nádobí v cm	24
Počet nádobí	18
Použitelné pro hagomat	UT / HB / HB-NRG

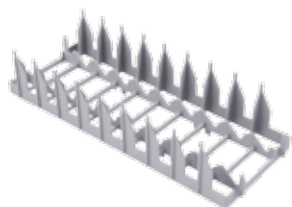

Nástavec na talíře 40 x 40 plastový

Č. výr.	4700801000
Délka x šířka x výška v mm	400 x 400 x 110
Konstrukce	plast
Počet nádobí	8
Použitelné pro hagomat	GL / UT / HB / HB-NRG / HB-XL / TS

Koš na příbory samostatný

Č. výr.	4700801200
Délka x šířka x výška v mm	105 x 105 x 140
Konstrukce	plast
Použitelné pro hagomat	GL / UT / HB / HB-NRG / HB-XL / TS



Koš na příbory 4 příhrádky

Č. výr.	4700801300
Délka x šířka x výška v mm	217 x 217 x 140
Konstrukce	plast
Použitelné pro hagomat	GL / UT / HB / HB-NRG / HB-XL / TS



Příslušenství hagomat

Úprava vody



Jednocestný změkčovač bez elektřiny

Č. výr.	4700600100
Výška v mm	470
Šířka v mm	260
Hloubka v mm	570
Konstrukce	plast
Průřez	ano
Spotřeba vody / regenerace v litrech	18
Kapacita mezi regeneračními fázemi iontového výměníku v litrech	1500 (10°dh) - 500 (30°dh)
Délka regenerace v minutách	10
Počet iontových výměníků	1
Objem iontového výměníku v litrech	4
Odtok	volně se sifonem
Výška odtoku v mm	max. 2
Délka odtoku v mm	max. 5
Přípojka vody v palcích	3/4 - 1
Teplota vody v °C	10 - 40
Ztráta tlaku vody v barech	0,7
Tlak vody v barech (přípojka)	2 - 8
Doplňování	regenerační tablety
Možnost připojení přístrojů (počet)	1
Použitelné pro hagomat	GL / UT / HB / HB-NRG / HB-XL / TS



ecosol TABLETY REGENERAČNÍ SOLI

Č. výr.	4210200431
Obsah v kg	25



Dvojcestný změkčovač bez elektřiny

Č. výt.	4700600300
Výška v mm	470
Šířka v mm	520
Hloubka v mm	570
Konstrukce	plast
Průřez	ano
Spotřeba vody / regenerace v litrech	2 x 18
Kapacita mezi regeneračními fázemi iontového výměníku v litrech	1500 (10°dh) - 500 (30°dh)
Délka regenerace v minutách	10 (nerozpoznáno, proměnlivé)
Počet iontových výměníků	2
Objem iontových výměníků v litrech	2 x 4
Odtok	volně se sifonem
Výška odtoku v mm	max. 2
Délka odtoku v mm	max. 5
Přípojka vody v palcích	3/4 - 1
Teplota vody v °C	10 - 40
Ztráta tlaku vody v barech	0,7
Tlak vody v barech (přípojka)	2 - 8
Doplňování	regenerační tablety
Možnost připojení přístrojů (počet)	1 - 8
Použitelné pro hagomat	GL / UT / HB / HB-NRG / HB-XL / TS



Reverzní osmóza

Č. výt.	4700600200
Výška v mm	459
Šířka v mm	148
Hloubka v mm	483
Konstrukce	neruzová ocel
Průřez	ne
Elektrická přípojka ve V	230
Celkové připojení v kW	0,2
Spotřeba vody na jeden litr osmózové vody	3
Osmózová voda / hodina v litrech	120
Odtok	Uzavřen RSV
Výška odtoku v mm	max. 2
Délka odtoku v mm	max. 5
Přípojka vody v palcích	3/4
Teplota vody v °C	5 - 35
Tlak vody v barech (přípojka)	1 - 6
Tlak odtokové vody v bar	1,5
Předfiltr chloru	ano
Možnost připojení přístrojů (počet)	1
Použitelné pro hagomat	GL / UT / HB / HB-NRG

Příslušenství hagomat

Stoly pro zdvihové myčky nádobí



Stůl HB 70 vlevo

Č. výr.	4700700300
Délka x šířka x výška v mm	700 x 720 x 850
Konstrukce	nerezová ocel
Zavěšení (pohled zepředu)	vlevo
Regál na podlahu	ano
Zdvižená hrana pro ukončení stěny	ano
Použitelné pro hagomat	HB/HB-NRG/HB XL
Nastavitelná výška	(+/-) 5cm



Stůl HB 120 vlevo

Č. výr.	4700700500
Délka x šířka x výška v mm	1200 x 720 x 850
Konstrukce	nerezová ocel
Zavěšení (pohled zepředu)	vlevo
Regál na podlahu	ano
Zdvižená hrana pro ukončení stěny	ano
Použitelné pro hagomat	HB/HB-NRG/HB XL
Nastavitelná výška	(+/-) 5cm



Stůl HB 70 vlevo dřez

Č. výr.	4700700700
Délka x šířka x výška v mm	700 x 720 x 850
Konstrukce	nerezová ocel
Zavěšení (pohled zepředu)	vlevo
Vyvrtný otvor pro sprchu	ano
Regál na podlahu	ano
Zdvižená hrana pro ukončení stěny	ano
Použitelné pro hagomat	HB/HB-NRG/HB XL
Nastavitelná výška	(+/-) 5cm



Stůl HB 120 vlevo dřez

Č. výr.	4700700900
Délka x šířka x výška v mm	1200 x 720 x 850
Konstrukce	nerezová ocel
Zavěšení (pohled zepředu)	vlevo
Vyvrtný otvor pro sprchu	ano
Regál na podlahu	ano
Zdvižená hrana pro ukončení stěny	ano
Použitelné pro hagomat	HB/HB-NRG/HB XL
Nastavitelná výška	(+/-) 5cm

Stůl HB 70 vpravo

Č. výr.	4700700200
Délka x šířka x výška v mm	700 x 720 x 850
Konstrukce	nerezová ocel
Zavěšení (pohled zepředu)	vpravo
Regál na podlahu	ano
Zdvižená hrana pro ukončení stěny	ano
Použitelné pro hagomat	HB/HB-NRG/HB XL
Nastavitelná výška	(+/-) 5cm



Stůl HB 120 vpravo

Č. výr.	4700700400
Délka x šířka x výška v mm	1200 x 720 x 850
Konstrukce	nerezová ocel
Zavěšení (pohled zepředu)	vpravo
Regál na podlahu	ano
Zdvižená hrana pro ukončení stěny	ano
Použitelné pro hagomat	HB/HB-NRG/HB XL
Nastavitelná výška	(+/-) 5cm



Stůl HB 70 vpravo dřez

Č. výr.	4700700600
Délka x šířka x výška v mm	700 x 720 x 850
Konstrukce	nerezová ocel
Zavěšení (pohled zepředu)	vpravo
Vyvrtný otvor pro sprchu	ano
Regál na podlahu	ano
Zdvižená hrana pro ukončení stěny	ano
Použitelné pro hagomat	HB/HB-NRG/HB XL
Nastavitelná výška	(+/-) 5cm



Stůl HB 120 vpravo dřez

Č. výr.	4700700800
Délka x šířka x výška v mm	1200 x 720 x 850
Konstrukce	nerezová ocel
Zavěšení (pohled zepředu)	vpravo
Vyvrtný otvor pro sprchu	ano
Regál na podlahu	ano
Zdvižená hrana pro ukončení stěny	ano
Použitelné pro hagomat	HB/HB-NRG/HB XL
Nastavitelná výška	(+/-) 5cm



Stůl HB 70 vlevo/vpravo

Č. výr.	4700700100
Délka x šířka x výška v mm	700 x 615 x 850
Konstrukce	nerezová ocel
Zavěšení (pohled zepředu)	vlevo/vpravo
Regál na podlahu	ano
Použitelné pro hagomat	HB/HB-NRG/HB XL
Nastavitelná výška	(+/-) 5cm



Sprcha

Č. výr.	4700701000
Délka x šířka x výška v mm	360 x 150 x 1100 - 1300
Konstrukce	chrom
Nastavitelná výška	(+/-) 5cm
Připojení k vodě	studená/teplá



hagomat waterSOFT ČÁSTEČNÉ A ÚPLNÉ ODSOLENÍ

cze

Bezchybná voda podle Vašich požadavků.

Ve většině regionů nezaručuje neupravená voda perfektní výsledek umývání. Pro umývání nádobí v gastro provozovnách existují různé způsoby úpravy vody. Pro perfektní výsledek mytí je podle způsobu použití i při nízké tvrdosti vody její úprava nutná. Voda přitom bude zbavena určitých látek, a díky tomu se docílí různých stupňů čistoty.

	Změkčení	Částečné odsolení	Plné odsolení	Reverzní osmóza
	představuje při vysoké tvrdosti vody ochranu přístroje před vápenatými usazeninami a zaručí optimální působení mycího a lešticího prostředku.	částečně odstraní z vody sloučeniny vápníku a soli. Díky tomu lze sklo, tmavé lesklé nádobí a přístroje umýt tak, že se na nich nenachází téměř žádný povlak.	dojde při něm k úplnému odstranění sloučenin vápníku a solí, kvalita vody odpovídá destilované vodě. Ideální pro umývání nádobí, příborů a skla bez jakéhokoli povlaku a bez doleštění.	kvalita je srovnatelná s plným odsolením. Výsledek je zaručen díky filtraci pomocí membrány. Nevýhoda: v závislosti na kvalitě vody se nepoužije až 70 % neupravené vody.
Zvýšení životnosti Vašeho přístroje	X	X	X	X
Snížení provozních nákladů přístroje (sloučeniny vápníku jsou hlavní příčinou poškození Vašeho přístroje)	X	X	X	X
Efektivní využití mycích a oplachových prostředků	X	X	X	X
Vynikající výsledek umývání bez leštění		O	X	X
Hlavní oblasti použití	ochrana přístroje a vynikající výsledky umývání Vašeho nádobí.	znamenité výsledky umývání skla a nádobí	umývání skla, tmavého nádobí, příborů bez doleštění	vysoko frekvenční umývání skla, tmavého nádobí, příborů bez doleštění
				



Odsolení s HAGLEITNER waterSOFT – nejlepší voda na mytí

Vaše výhody:

- Perfektní výsledky: blýskavé a lesklé nádobí splňující vysoké nároky
- Komfortní a jednoduchá manipulace při výměně patrony
- Skladné patrony pro efektivní odsolení
- waterSOFT Flow metr: Díky tomu máte vždy přehled o stavu náplně v patroně.
- Individuální polohování patrony: naležato nebo ve stoje



hagomat waterSOFT CLEAN

Č. v.řr. 4700600500

- Snižuje obsah sloučenin vápníku a solí ve vodě
- Ideální pro sklo, příbory a tmavé nádobí
- Umývání téměř bez leštění
- Kapacita při tvrdosti uhlíčitanu 8 °dH: 10 000 litrů

Díky částečnému odsolení HAGLEITNER pro průmyslové myčky je ve vodě méně sloučenin vápníku a solí. Chrání přístroj a zaručí optimální účinnost mycích a oplachových prostředků. Rozměry: V x H: 52,6 x 17,6 cm (včetně filtru hagomat waterSOFT)



hagomat waterSOFT EXTRA

Č. v.řr. 4700600400

- Z vody zcela odstraní sloučeniny vápníku a soli.
- Nezanedchá žádné povlaky
- Perfektní pro nádobí, příbory a sklo - žádné přešetřování
- Kapacita při celkové tvrdosti 8 °dH: 5 000 litrů

Díky plnému odsolení HAGLEITNER máte čistou vodu - zcela bez sloučenin vápníku a solí. Pro umývání téměř bez leštění. Velmi dobře chrání přístroj a podstatně prodlužuje jeho životnost. Rozměry: V x H: 52,6 x 17,6 cm (včetně filtru hagomat waterSOFT)

HAGLEITNER HYGIENE

ČESKO s.r.o.

Komerční 465
251 02 Nupaky

Tel. +420 272 680614

Fax +420 272 680617

praha@hagleitner.cz



www.hagleitner.com