

USLUGA – sve na jednom mjestu

Isporuka i montaža



Isporuku i montažu vaše **hagomat** perilice posuda izvršit će dostavljač tvrtke **HAGLEITNER**. Uređaj se isporučuje izravno na mjesto uporabe te se tamo priključuje i konfigurira prema vašim potrebama. Rado ćemo izvršiti i prilagodbu programa.

Dozirna tehnologija



Tvrtka **HAGLEITNER** nudi inteligentan sustav **integral 4PLUS** za sve **hagomat** perilice posuda. Dozirni uređaj ima odgovarajuću Smartphone-Aplikaciju, koja pripomaže besprijekorno čistim rezultatima pranja. Tekući deterdžent **ecosol POWER** dolazi u visokoj koncentraciji, te uz njega dolazi odgovarajuće sjajilo: **ecosol BRITE**. Sve komponente su savršeno kompatibilne.

Kemija



Kemija mora obostrano odgovarati, tako i između tehnike i deterdženta: deterdžent **integral 4PLUS** je tekući i dolazi u visokoj koncentraciji, te Vam dolazi u praktičnom obliku **multiFILL** Patrone – kao i sjajilo. Koja vrsta deterdženta i sjajila bi najbolje odgovarala Vašim potrebama? To određuju faktori poput vode i vrste posuda za pranje. Sa deterdžentom **ecosol ECO DES** možete istovremeno prati i dezinficirati posude.

Održavanje



Mi smo ovdje za vas: U ugovoru o pružanju usluga održavanja dogovorena je paušala, koja ne obuhvaća samo početno podešavanje i obuku osoblja, nego i tehnički pregled prema planu održavanja i besplatnu godišnju zamjenu potrošnih dijelova.



hagomat – Učinkovitost u nehrđajućem čeliku

Zahtjevi vezani za industrijske perilice su visoki. Tvrtka **HAGLEITNER** razvila je šest različitih perilica posuda koje pokrivaju mnogobrojne mogućnosti primjene. Po potrebi vam nudimo perilicu za lonce, kao ugradbeno rješenje jednu perilicu čaša i jednu perilicu posuda, kao i tri različite perilice posuda s haubom. Zbog svoje dvostruke strukture od nehrđajućeg čelika razina buke izrazito je niska i štedljive su u potrošnji energije. Najmodernija

tehnika kao pumpa za povećanje pritiska uz istovremeno visoki učinak ispiranja osigurava visoku preciznost doziranja i optimalni rezultat pranja. Za jednostavno čišćenje i što duži vijek trajanja, ručice za pranje i ispiranja u našim industrijskim perilicama od nehrđajućeg su čelika.

IZVRSTAN REZULTAT PRANJA S...

integral 4PLUS



Inteligentna dozirna tehnika mjeri vrlo precizno količinu deterdženta i sjajila – prikladno za profesionalne perilice posuda. Upravljanje sustavom **integral 4PLUS** obavlja se preko vlastite aplikacije, koja pripomaže i donosi besprijekorno čiste rezultate pranja. Za to su prikladne sve perilice iz **hagomat** redova. Jednostavno postavite odgovarajuću **multiFILL** Patronu u dozirni uređaj – i **integral 4PLUS** će obaviti ostatak. Zajedno sa **ecosol POWER**: to ime stoji za visokokonzentrirani tekući deterdžent za posude, kao i patrone sjajila koje Vam također dolaze u praktičnom obliku **multiFILL** Patrone. I one su vrlo produktivne: za neizmjereno mnogo ciklusa pranja.

hagomat waterSOFT



Kvaliteta vode važna je pri pranju, te **hagomat waterSOFT** pomaže pri tome osigurati kvalitetu pomoću djelomične i potpune desalinizacije. Jer u većini regija ne mogu se ostvariti savršeni rezultati pranja sa običnom vodom. Iz tog razloga voda se treba tretirati na različite načine. Koji je način idealan za Vas? Naši stručni savjetnici rado će Vas informirati. I još nešto Vam tom prilikom garantiramo: savršene rezultate pranja; sjajno i blistavo posude – i jednostavna uporaba.



hagomat
Perilice posuda



www.hagleitner.com

HAGLEITNER HYGIENE HRVATSKA d.o.o.
Cvetković 85 a
10450 Jastrebarsko
Tel. +385 (0)1 6272619
Fax +385 (0)1 6272794
jastrebarsko@hagleitner.hr

HAGLEITNER HYGIENE HRVATSKA d.o.o.
Ulica Franje Fanceva 89
23 000 Zadar
Tel. +385 (0)23 220356
Fax +385 (0)23 220708
zadar@hagleitner.hr

HAGLEITNER HYGIENE BiH d.o.o.
Ul. Kninska bb
74400 Derventa
Tel. +387 53 315 048
Fax: +387 53 315 096
derventa@hagleitner.ba



HAGLEITNER pazi na okoliš. Iz tog razloga je razvijen koncept zelene učinkovitosti: Nijedan proizvod doziranja za HIGIJENU kuhinje i rublja ne sadrži NTA, EDTA ni fosfate. Najviša koncentracija aktivnih tvari

snizava udio vode - time se šteti nekoliko tona CO2 godišnje. Ambalaža je optimizirana za transport na ekološki prihvatljiv način s uštedom prostora.



smartWASH

Sa sustavom **smartWASH** možete postići značajno poboljšanje rezultata pranja, a istodobno značajno smanjiti potrošnju energije. To se uglavnom postiže pumpom **smartENGINE** s dva izlaza za otopinu za pranje, koja opskrbljuje obje ručice za ispiranje i stvara optimalni pritisak pranja. Time se poboljšava mehaničko uklanjanje prljavštine i povećava se protok za 10 %. Rasporedom vodenih mlaznica na tri razine idealno se nanosi otopina za pranje.



smartRINSE

Tehnologija za uštedu vode i istodobno visokoučinkovito ispiranje. Optimiziranjem ciklusa optoka vode u perilici područje učinkovitosti vode za pranje koncentrira se na košaru za pranje i štedi se do 50 % vode.

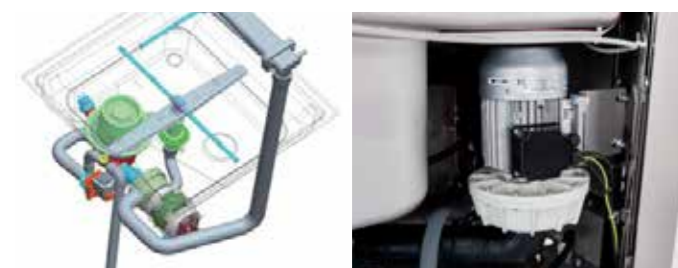

smartENGINE

U običnim perilicama za pranje posuda pumpa s jednim izlazom za pumpe opskrbljuje obje ručice za pranje. Protok vode mora se podijeliti T ili Y priključkom, čime se gubi do 30 % snage. **SmartENGINE**, s druge strane, ima dva izlaza pumpe. Ne dolazi do gubitka pritiska i buka se smanjuje napola. Tako se osigurava maksimalan učinak uz minimalnu potrošnju energije.



smartSHAPE

Bolje spriječiti nego čistiti. Izdašno zaobljeni unutarnji rubovi spremnika, dvostruka vrata i vodilica za košare sprječavaju nakupljanje prljavštine u vašem uređaju. Dovodna cijev za vodu za pranje i dodatno ispiranje dovodi se između unutarnje i vanjske stijenke. Veće čestice prljavštine zadržavaju se na integriranim filterima spremnika. Oni su izrezani iz jednog komada, bez zavora i oštih rubova. Prljavština se nakuplja na dnu spremnika, odakle se pumpa, a otopina za pranje regenerira se ispiranjem.



smartFILTER

Sa sustavom **smartFILTER** otopina za pranje ostaje kontinuirano čista. Filtri zadržavaju suspendirane čestice u tri faze. U najfinijoj od njih mreže su velike samo 0,8 mm, nakon svakog pranja automatski se ispiru. Kod sustava **smartFILTER** čestice prljavštine ne prijanjaju na pribor za jelo i čaše, a otopina za pranje traje dulje. To znači i manje onečišćenja u mlaznicama za pranje - i prije svega: manju potrošnju deterdženta za pranje posuđa.



smartHEAT

Dva elementa grijanja inteligentno surađuju - jedan je u boileru, drugi u spremniku: optimalno dijele svoju toplinsku snagu. Ovisno o tome što pruža električni priključak. Iz tog razloga temperatura otopine za pranje ostaje konstantna. Čak i ako jedan postupak pranja slijedi drugi. Tako se poboljšava učinak stroja i učinak čišćenja, omogućuje kraće vrijeme ispiranja - i posude se brže suši.



smartSTEAM

S tehnologijom **hagomat smartSTEAM**, para stvorena za vrijeme ispiranja kondenzira u vašoj perilici posuda s haubom i upotrebljava se za podizanje temperature dovodne vode za 25 ° C. Ovaj proces održavanja topline štedi energiju i povećava udobnost pri uporabi: Prilikom otvaranja poklopca nape, para ne izlazi.



smartDOOR

Zbog vrata izrađenih od nehrđajućeg čelika s dvostrukom stijenkom, vaša **hagomat** perilica posuda radi izrazito tiho. Tako i osjetljivo posude preživljava ciklusa pranja bez oštećenja, zatvaranje je mekano i prigušeno. Otvaranje se doslovno vrši laganim pokretom rukom. Izrezane vodilice u dvostrukim vratima omogućuju lagano umetanje košare.



smartHOOD

Poklopac vaše **hagomat** perilice posuda s haubom montiran je na vodilice s niskim trenjem i otvara se sustavom poluge - bez stezanja. Zbog protumase sila podizanja je samo 3 kg. Za posebno nisku razinu buke za vrijeme rada hauba od nehrđajućeg čelika je izolirana i ima dvostruku stijenku.



smartSTART

Sustavom **smartENGINE** vaše **hagomat** perilice posuda upravlja se elektronički. Kako bi izbjegli oštećivanje osjetljivih posuda, pritisak pranja lagano se podiže tijekom izvođenja programa. Time se istovremeno osigurava čisto posude i nježno pranje.



smartUSE

Vaša **hagomat** perilica posuda omogućuje vam intuitivno upravljanje - s pomoću četiri tipke: Uključivanje, posebni programi, programi i pokretanje. LED zaslon to omogućuje - s četiri boje. Koja vrsta pranja je odabrana? Do kuda je došlo? Vi imate kontrolu. Koja je temperatura otopine za pranje? Koliko se zagrijao boiler? To ovisi o vama.



Savjet za njegu

Za čišćenje i njegu površina od nehrđajućeg čelika vaše perilice posuda upotrebljavajte višenamjenske krpe od flisa (br. art. 4450302400) u kombinaciji sa sredstvom za njegu nehrđajućeg čelika **niroGLANZ** (br. art.: 4210100708). Za metalne površine u radnom području kuhinje preporučujemo sredstvo za čišćenje i njegu metala **metallGLANZ** (br. art.: 4450200108).



hagomat GL

br. art. 4700501000

Perilica čaša



hagomat HB

br. art. 4700501200

Perilica posuđa s haubom



hagomat TS

br. art. 4700500800

Perilica lonaca



hagomat UT

br. art. 4700501100

Perilica posuđa podstolna



hagomat HB-NRG

br. art. 4700501300

Perilica posuđa s haubom s povratom topline



hagomat HB-XL

br. art. 4700501400

Perilica posuđa s haubom XL



hagomat GL

Perilica čaša

hagomatTECHNOLOGIES



smartDOOR

Zbog vrata izrađenih od nehrđajućeg čelika s dvostrukom stijenkom, vaša **hagomat** perilica posuđa radi iznimno tiho. Tako i osjetljivo posuđe cikluse pranja prođe bez oštećenja, zatvaranje je mekano i prigušeno. Otvaranje se doslovno vrši laganim pokretom rukom. Izrezane vodilice u dvostrukim vratima omogućuju lagano umetanje košare.



smartRINSE

Tehnologija za uštedu vode i istodobno visokoučinkovito ispiranje. Optimiziranjem ciklusa optoka vode u perilici područje učinkovitosti vode za pranje koncentrira se na košaru za pranje i štedi se do 50 % vode.



Druge tehnologije:

- **smartWASH**
- **smartSHAPE**
- **smartFILTER**
- **smartENGINE**
- **smartUSE**

Specijalni programi pranja:



REFRESH

Program za potpunu i brzu izmjenu vode



RESET

Modus automatskog čišćenja



PLATEWASH

Program pranja tanjura



Savršeni rezultat pranja – s **integral 4PLUS** sustavom

Inteligentna dozirna tehnika mjeri vrlo precizno količinu deterdženta i sjajila – prikladno za profesionalne perilice posuđa. Upravljanje sustavom **integral 4PLUS** obavlja se preko vlastite aplikacije, koja pripomaže i donosi besprijekorno čiste rezultate pranja. Za to su prikladne sve perilice iz hagomat redova. Jednostavno postavite odgovarajuću **multiFILL** Patronu u dozirni uređaj – i **integral 4PLUS** će obaviti ostatak. Zajedno sa **ecosol POWER**: to ime stoji za visokokonzentrirani tekući deterdžent za posuđe, kao i patrone sjajila koje Vam također dolaze u praktičnom obliku **multiFILL** Patrona. I one su vrlo produktivne: za neizmjereno mnogo ciklusa pranja.



hagomat GL

Perilica čaša

Tehnički podaci

Oznaka	hagomat GL
br. art.	4700501000
Konstrukcija	Dvostruke stijenke
Upravljanje	Elektronički LCD
Visina uvlačenja u mm	285
Košarica u mm	400 x 400
Volumen spremnika u litrama	8
Grijanje spremnika / kW	0,6
Temperatura spremnika u °C	Individualni (60°)
Volumen bojlera u litrama	2,6
Grijanje bojlera / kW	2,6
Temperatura bojlera u °C	Individualni (80°)
Snaga pumpe za pranje / kW	0,2
Priključak struje u V	230
Ukupni priključak / kW	3,5
Osigurač	16 A 2,5 mm ² 1+N
Krak za pranje	Nehrđajući čelik
Krak za dodatno ispiranje	Nehrđajući čelik s mlaznicama od nehrđajućeg čelika
Filtar spremnika	Nehrđajući čelik
Ciklusi pranja	Individualni + specijalni program
Potrošnja vode u litrama/košari	1,5
Dozator sredstva za čišćenje	Cijevna pumpa
Dozator sredstva za ispiranje	Cijevna pumpa
Pumpa odvoda	da
Pumpa naknadnog ispiranja	da
Temperatura dovoda vode u °C	10° – 50°
Tlak protoka vode u barima	1,5 – 6
Standardna oprema	Usisna koplja za dozirne pumpe

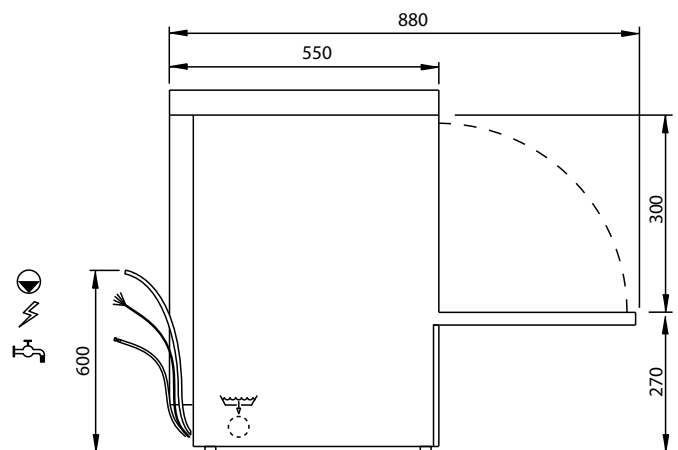
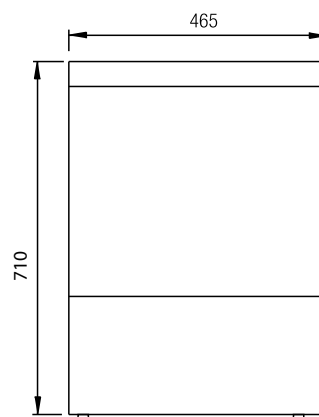

Uključena oprema košarice



Košara za čaše 40 metalna
br. art.: 4700800100



Košara za pribor za jelo pojedinačna
br. art.: 4700801200

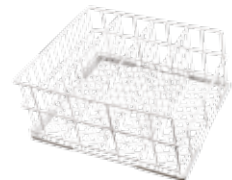

Košara za čaše 4-dijelna nagnuta 40
br. art.: 4700800700



hagomat UT

Perilica posuđa za podstolnu ugradnju

hagomatTECHNOLOGIES



smartSTART

Sustavom **smartENGINE** vašom hagomat perilicom posuđa upravlja se elektronički. Kako bi se izbjeglo oštećivanje osjetljivog posuđa, tlak pranja se lagano podiže tijekom izvođenja programa. Time se istovremeno osigurava čisto posuđe i nježno pranje.



smartRINSE

Tehnologija za uštedu vode i istodobno visokoučinkovito ispiranje. Optimiziranjem ciklusa optoka vode u perilici područje učinkovitosti vode za pranje koncentrira se na košaru za pranje i štedi se do 50 % vode.



Druge tehnologije:

- **smartWASH**
- **smartSHAPE**
- **smartFILTER**
- **smartENGINE**
- **smartDOOR**
- **smartUSE**

Specijalni programi pranja:



REFRESH

Program za potpunu i brzu izmjenu vode



RESET

Modus automatskog čišćenja



GLASSWASH

Specijalni program za ispiranje čaša



SANITARYWASH

Program za termičku dezinfekciju vašeg posuđa prema EN ISO 15883-1/3.



FORKWASH

Program pranja pribora za jelo s trajanjem ispiranja od samo 6 minuta.



POWERWASH

Program za osobito intenzivno čišćenje ili jako zaprljane predmete.



ECOWASH

Program za posebno ekološko pranje posuđa.



Savršeni rezultat pranja – s **integral 4PLUS** sustavom

Inteligentna dozirna tehnika mjeri vrlo precizno količinu deterdženta i sjajila – prikladno za profesionalne perilice posuđa. Upravljanje sustavom **integral 4PLUS** obavlja se preko vlastite aplikacije, koja pripomaže i donosi besprijekorno čiste rezultate pranja. Za to su prikladne sve perilice iz hagomat redova. Jednostavno postavite odgovarajuću **multiFILL** Patronu u dozirni uređaj – i **integral 4PLUS** će obaviti ostatak. Zajedno sa **ecosol POWER**: to ime stoji za visokokonzentrirani tekući deterdžent za posuđe, kao i patrone sjajila koje Vam također dolaze u praktičnom obliku **multiFILL** Patrona. I one su vrlo produktivne: za neizmjereno mnogo ciklusa pranja.



hagomat UT

Perilica posuđa za podstolnu ugradnju

Tehnički podaci

Oznaka	hagomat UT
br. art.	4700501100
Konstrukcija	Dvostruke stijenke
Upravljanje	Elektronički LCD
Visina uvlačenja u mm	385
Košarica u mm	500 x 500
Volumen spremnika u litrama	15
Grijanje spremnika / kW	1,4
Temperatura spremnika u °C	Individualni (60°)
Volumen bojlera u litrama	6
Grijanje bojlera / kW	6
Temperatura bojlera u °C	Individualni (80°)
Snaga pumpe za pranje / kW	0,5
Priključak struje u V	400 V
Ukupni priključak / kW	7,9
Osigurač	16 A 2,5 mm ² 3 + N
Krak za pranje	Nehrđajući čelik
Krak za dodatno ispiranje	Nehrđajući čelik s mlaznicama od nehrđajućeg čelika
Filtar spremnika	Nehrđajući čelik
Ciklusi pranja	Individualni + specijalni program
Potrošnja vode u litrama/košari	1,9
Dozator sredstva za čišćenje	Cijevna pumpa
Dozator sredstva za ispiranje	Cijevna pumpa
Pumpa odvoda	da
Pumpa naknadnog ispiranja	da
Temperatura dovoda vode u °C	15° – 60°
Tlak protoka vode u barima	1,5 – 6
Standardna oprema	Usisna koplja za dozirne pumpe

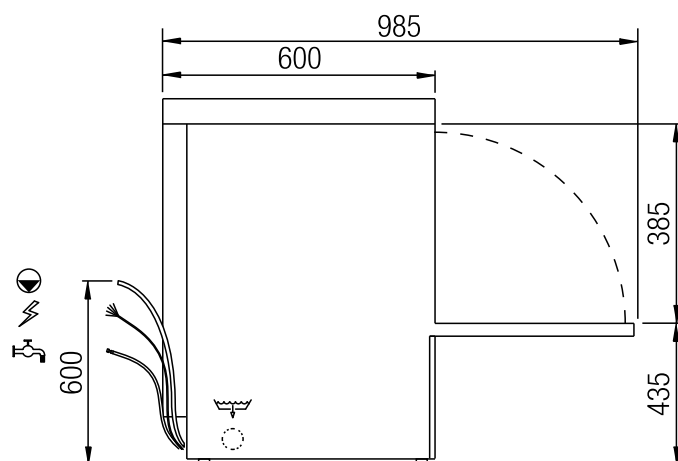
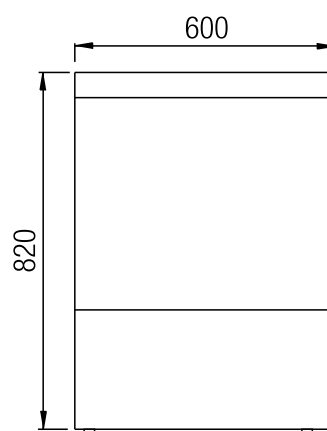

Uključena oprema košarice

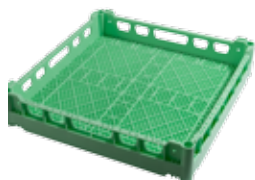

Univerzalna košara 50 x 50 plastika
br. art.: 4700801100



Košara za tanjere 50 x 50 plastika
br. art.: 4700800800



Košara za pribor za jelo pojedinačna
br. art.: 4700801200



hagomat HB

Perilica posuđa s haubom

hagomatTECHNOLOGIES



smartHOOD

Poklopac vaše **hagomat** perilice posuđa montiran je na vodilice s niskim trenjem i otvara se sustavom poluge - bez stezanja. Zbog protumase sila podizanja je samo 3 kg. Za posebno miran rad poklopac od nehrđajućeg čelika je izoliran i ima dvostruku stijenku.



smartFILTER

Sa sustavom **smartFILTER** otopina za pranje ostaje kontinuirano čista. Filtri zadržavaju suspendirane čestice u tri faze. U najfinijoj od njih mreže su velike samo 0,8 mm, nakon svakog pranja automatski se ispiru. Kod sustava **smartFILTER** čestice prljavštine ne prjanaju na pribor za jelo i čaše, a otopina za pranje traje dulje. To znači i manje onečišćenja u mlažnicama za pranje - i prije svega: manju potrošnju deterdženta za pranje posuđa.

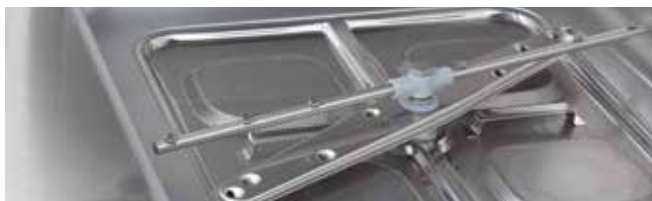

Druge tehnologije:

- **smartRINSE**
- **smartWASH**
- **smartUSE**
- **smartSHAPE**
- **smartENGINE**

Specijalni programi pranja:



ECOWASH

Program za posebno ekološko pranje posuđa.



RESET

Modus automatskog čišćenja



GLASSWASH

Specijalni program za ispiranje čaša



SANITARYWASH

Program za termičku dezinfekciju vašeg posuđa prema EN ISO 15883-1/3.



FORKWASH

Program pranja pribora za jelo s trajanjem ispiranja od samo 6 minuta.



POWERWASH

Program za osobito intenzivno čišćenje ili jako zaprljane predmete.



Savršeni rezultat pranja – s **integral 4PLUS** sustavom

Inteligentna dozirna tehnika mjeri vrlo precizno količinu deterdženta i sjajila – prikladno za profesionalne perilice posuđa. Upravljanje sustavom **integral 4PLUS** obavlja se preko vlastite aplikacije, koja pripomaže i donosi besprijekorno čiste rezultate pranja. Za to su prikladne sve perilice iz hagomat redova. Jednostavno postavite odgovarajuću **multiFILL** Patronu u dozirni uređaj – i **integral 4PLUS** će obaviti ostatak. Zajedno sa **ecosol POWER**: to ime stoji za visokokonzentrirani tekući deterdžent za posuđe, kao i patrone sjajila koje Vam također dolaze u praktičnom obliku **multiFILL** Patrona. I one su vrlo produktivne: za neizmjereno mnogo ciklusa pranja.



hagomat HB

Perilica posuđa s haubom

Tehnički podaci

Oznaka	hagomat HB
br. art.	4700501200
Konstrukcija	Dvostruke stijenke
Upravljanje	Elektronički LCD
Visina uvlačenja u mm	465
Košarica u mm	500 x 500
Volumen spremnika u litrama	22
Grijanje spremnika / kW	2,5
Temperatura spremnika u °C	Individualni (60°)
Volumen bojlera u litrama	12
Grijanje bojlera / kW	7
Temperatura bojlera u °C	Individualni (80°)
Snaga pumpe za pranje / kW	0,7
Priključak struje u V	400 V
Ukupni priključak / kW	10,2
Osigurač	16 A 2,5 mm ² 3 + N
Krak za pranje	Nehrđajući čelik
Krak za dodatno ispiranje	Nehrđajući čelik s mlaznicama od nehrđajućeg čelika
Filtar spremnika	Nehrđajući čelik
Ciklusi pranja	Individualni + specijalni program
Potrošnja vode u litrama/košari	1,8
Pumpa odvoda	da
Pumpa naknadnog ispiranja	da
Temperatura dovoda vode u °C	10° – 50°
Tlak protoka vode u barima	1,5 – 6

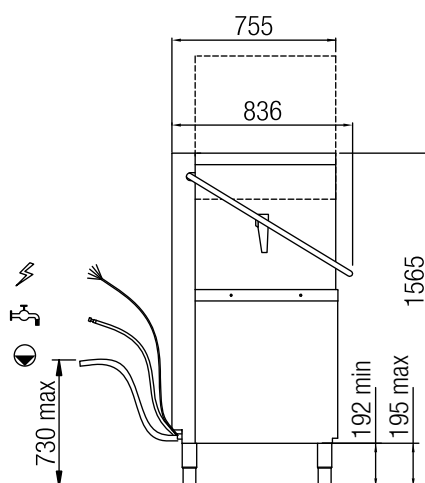
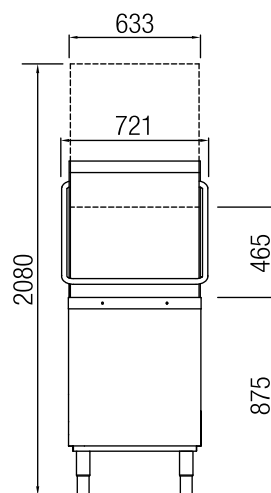

Uključena oprema košarice

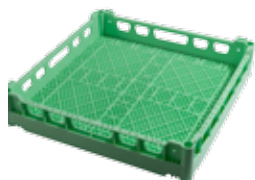

Univerzalna košara 50 x 50 plastika
br. art.: 4700801100



Košara za tanjure 50 x 50 plastika
br. art.: 4700800800



Košara za pribor za jelo pojedinačna
br. art.: 4700801200



hagomat HB XL

Perilica posuđa s haubom XL

hagomatTECHNOLOGIES



smartHOOD

Poklopac vaše **hagomat** perilice posuđa montiran je na vodilice s niskim trenjem i otvara se sustavom poluge - bez stezanja. Zbog protumase sila podizanja je samo 3 kg. Za posebno miran rad poklopac od nehrđajućeg čelika je izoliran i ima dvostruku stijenku.



smartENGINE

U običnim strojevima za pranje posuđa pumpa s izlazom pumpe opskrbljuje oba kraka pranja. Protok vode mora se podijeliti T ili Y priključkom, kojim se gubi do 30 % snage. **SmartENGINE**, s druge strane, ima dva izlaza pumpe. Ne dolazi do gubitka tlaka i buka se smanjuje napola. Tako se osigurava maksimalna snaga uz minimalnu potrošnju energije.



Druge tehnologije:

- **smartRINSE**
- **smartWASH**
- **smartSHAPE**
- **smartUSE**

Specijalni programi pranja:



ECOWASH

Program za posebno ekološko pranje posuđa.



RESET

Modus automatskog čišćenja



GLASSWASH

Specijalni program za ispiranje čaša



SANITARYWASH

Program za termičku dezinfekciju vašeg posuđa prema EN ISO 15883-1/3.



FORKWASH

Program pranja pribora za jelo s trajanjem ispiranja od samo 6 minuta.



POWERWASH

Program za osobito intenzivno čišćenje ili jako zaprljane predmete.



Savršeni rezultat pranja – s **integral 4PLUS** sustavom

Inteligentna dozirna tehnika mjeri vrlo precizno količinu deterdženta i sjajila – prikladno za profesionalne perilice posuđa. Upravljanje sustavom **integral 4PLUS** obavlja se preko vlastite aplikacije, koja pripomaže i donosi besprijekorno čiste rezultate pranja. Za to su prikladne sve perilice iz hagomat redova. Jednostavno postavite odgovarajuću **multiFILL** Patronu u dozirni uređaj – i **integral 4PLUS** će obaviti ostatak. Zajedno sa **ecosol POWER**: to ime stoji za visokokonzentrirani tekući deterdžent za posuđe, kao i patrone sjajila koje Vam također dolaze u praktičnom obliku **multiFILL** Patrona. I one su vrlo produktivne: za neizmjerljivo mnogo ciklusa pranja.



hagomat HB XL

Perilica posuđa s haubom XL

Tehnički podaci

Oznaka	hagomat HB XL
br. art.	4700501400
Konstrukcija	Dvostruke stijenke
Upravljanje	Elektronički LCD
Visina uvlačenja u mm	465
Košarica u mm	500 x 600
Volumen spremnika u litrama	30
Grijanje spremnika / kW	2,5
Temperatura spremnika u °C	Individualni (60°)
Volumen bojlera u litrama	12
Grijanje bojlera / kW	9,5
Temperatura bojlera u °C	Individualni (80°)
Snaga pumpe za pranje / kW	1,5
Priključak struje u V	400 V
Ukupni priključak / kW	11
Osigurač	20 A 4 mm ² 3 + N
Krak za pranje	Nehrđajući čelik
Krak za dodatno ispiranje	Nehrđajući čelik s mlaznicama od nehrđajućeg čelika
Filtar spremnika	Nehrđajući čelik
Ciklusi pranja	Individualni + specijalni program
Potrošnja vode u litrama/košari	2,3
Pumpa odvoda	da
Pumpa naknadnog ispiranja	da
Temperatura dovoda vode u °C	10° – 50°
Tlak protoka vode u barima	1,5 – 6

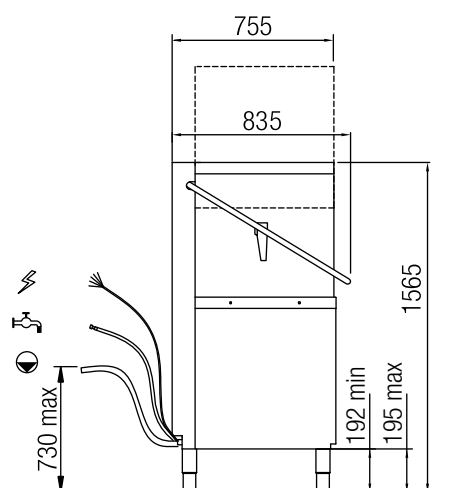
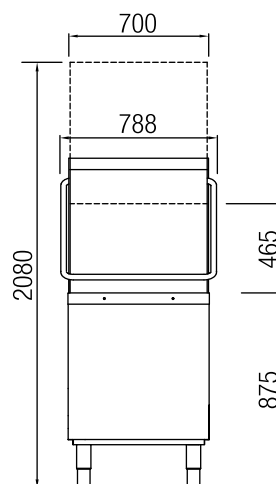

Uključena oprema košarice



Košara za tanjure 50 x 60 plastika
br. art.: 4700800900



Košara za čaše 50 x 60 plastika
br. art.: 4700800300



Košara za pribor za jelo s 4 pretinca
br. art.: 4700801300



hagomat HB-NRG

Perilica posuđa s haubom s povratom topline

hagomatTECHNOLOGIES



smartSTEAM

S tehnologijom **hagomat smartSTEAM**, para stvorena za vrijeme ispiranja kondenzira u vašoj perilici posuđa s poklopcem i upotrebljava se za podizanje temperature dovodne vode za 25 ° C. Ovaj proces oporavka topline štedi energiju i povećava udobnost pri uporabi. Prilikom otvaranja haube, para ne izlazi.



smartRINSE

Tehnologija za uštedu vode i istodobno visokoučinkovito ispiranje. Optimiziranjem ciklusa optoka vode u perilici područje učinkovitosti vode za ispiranje koncentrira se na košaru za pranje i štedi se do 50 % vode.



Druge tehnologije:

- **smartWASH**
- **smartSHAPE**
- **smartUSE**
- **smartENGINE**
- **smarHOOD**

Specijalni programi pranja:



ECOWASH

Program za posebno ekološko pranje posuđa.



RESET

Modus automatskog čišćenja



GLASSWASH

Specijalni program za ispiranje čaša



SANITARYWASH

Program za termičku dezinfekciju vašeg posuđa prema EN ISO 15883-1/3.



FORKWASH

Program pranja pribora za jelo s trajanjem ispiranja od samo 6 minuta.



POWERWASH

Program za osobito intenzivno čišćenje ili jako zaprljane predmete.



Savršeni rezultat pranja – s **integral 4PLUS** sustavom

Inteligentna dozirna tehnika mjeri vrlo precizno količinu deterdženta i sjajila – prikladno za profesionalne perilice posuđa. Upravljanje sustavom **integral 4PLUS** obavlja se preko vlastite aplikacije, koja pripomaže i donosi besprijekorno čiste rezultate pranja. Za to su prikladne sve perilice iz hagomat redova. Jednostavno postavite odgovarajuću **multiFILL** Patronu u dozirni uređaj – i **integral 4PLUS** će obaviti ostatak. Zajedno sa **ecosol POWER**: to ime stoji za visokokonzentrirani tekući deterdžent za posuđe, kao i patrone sjajila koje Vam također dolaze u praktičnom obliku **multiFILL** Patrona. I one su vrlo produktivne: za neizmjereno mnogo ciklusa pranja.



hagomat HB-NRG

Perilica posuđa s
haubom s povratom
topline

Tehnički podaci

Oznaka	hagomat HB-NRG
br. art.	4700501300
Konstrukcija	Dvostruke stijenke
Upravljanje	Elektronički LCD
Visina uvlačenja u mm	465
Košarica u mm	500 x 500
Volumen spremnika u litrama	22
Grijanje spremnika / kW	2,5
Temperatura spremnika u °C	Individualni (60°)
Volumen bojlera u litrama	12
Grijanje bojlera / kW	7
Temperatura bojlera u °C	Individualni (80°)
Snaga pumpe za pranje / kW	0,7
povrat topline / kW	0,1
ušteda energije / košara vat	66
Priključak struje u V	400 V
Ukupni priključak / kW	10,2
Osigurač	16 A 2,5 mm ² 3 + N
Krak za pranje	Nehrđajući čelik
Krak za dodatno ispiranje	Nehrđajući čelik s mlaznicama od nehrđajućeg čelika
Filtar spremnika	Nehrđajući čelik
Ciklusi pranja	Individualni + specijalni program
Potrošnja vode u litrama/košari	2,3
Pumpa odvoda	da
Pumpa naknadnog ispiranja	da
Temperatura dovoda vode u °C	10° – 50°
Tlak protoka vode u barima	1,5 – 6

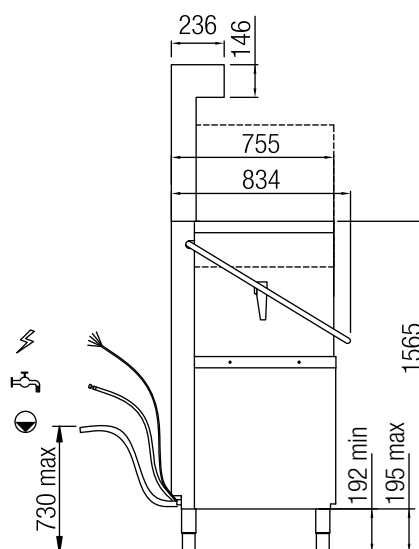
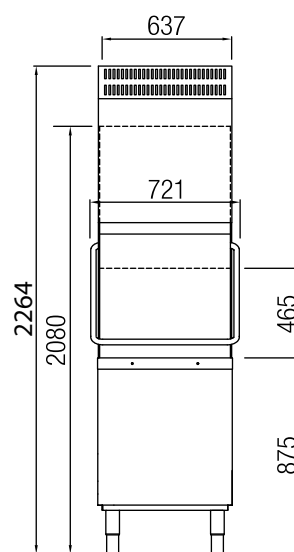

Uključena oprema košarice

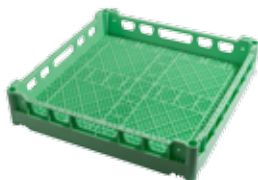

Univerzalna košara 50 x 50 plastika
br. art.: 4700801100



Košara za tanjure 50 x 50 plastika
br. art.: 4700800800



Košara za pribor za jelo pojedinačna
br. art.: 4700801200



hagomat TS

Perilica Ionaca

hagomatTECHNOLOGIES



smartDOOR

Zbog vrata izrađenih od nehrđajućeg čelika s dvostrukom stijenkom, vaša **hagomat** perilica posuđa radi iznimno tiho. Tako i osjetljivo posuđe cikluse pranja prođe bez oštećenja, zatvaranje je mekano i prigušeno. Otvaranje se doslovno vrši laganim pokretom rukom. Izrezane vodilice u dvostrukim vratima omogućuju lagano umetanje košare.



smartSHAPE

Bolje spriječiti nego čistiti. Izdašno zaobljeni unutarnji rubovi spremnika, dvostruka vrata i vodilica za košare sprječavaju nakupljanje prljavštine u vašoj perilici. Dovodna cijev za vodu za pranje i dodatno ispiranje dovodi se između unutrašnje i vanjske stijenke. Veće čestice prljavštine zadržavaju se na ugrađenim filterima spremnika. Izrezani su iz jednog komada, bez zavara i oštih rubova. Prljavština se nakuplja na dnu spremnika, a otopina za pranje regenerira se ispiranjem.



Druge tehnologije:

- **smartRINSE**
- **smartWASH**

Specijalni programi pranja:



RESET

Modus automatskog čišćenja



Savršeni rezultat pranja – s **integral 4PLUS** sustavom

Inteligentna dozirna tehnika mjeri vrlo precizno količinu deterdženta i sjajila – prikladno za profesionalne perilice posuđa. Upravljanje sustavom **integral 4PLUS** obavlja se preko vlastite aplikacije, koja pripomaže i donosi besprijekorno čiste rezultate pranja. Za to su prikladne sve perilice iz hagomat redova. Jednostavno postavite odgovarajuću **multiFILL** Patronu u dozirni uređaj – i **integral 4PLUS** će obaviti ostatak. Zajedno sa **ecosol POWER**: to ime stoji za visokokonzentrirani tekući deterdžent za posuđe, kao i patrone sjajila koje Vam također dolaze u praktičnom obliku **multiFILL** Patrona. I one su vrlo produktivne: za neizmjereno mnogo ciklusa pranja.



hagomat TS

Perilica Ionaca

Tehnički podaci

Oznaka	<i>hagomat TS</i>
br. art.	4700500800
Konstrukcija	<i>Dvostruke stijenke</i>
Upravljanje	<i>Elektronički LCD</i>
Visina uvlačenja u mm	850
Košarica u mm	1320 x 700
Volumen spremnika u litrama	131
Grijanje spremnika / kW	9,5
Temperatura spremnika u °C	<i>Individualni (60°)</i>
Volumen bojlera u litrama	17
Grijanje bojlera / kW	9,5
Temperatura bojlera u °C	<i>Individualni (80°)</i>
Snaga pumpe za pranje / kW	2 x 3
Priključak struje u V	400 V
Ukupni priključak / kW	15,5
Osigurač	32 A
Krak za pranje	<i>Nehrđajući čelik</i>
Krak za dodatno ispiranje	<i>Nehrđajući čelik s mlaznicama od nehrđajućeg čelika</i>
Filtar spremnika	<i>Nehrđajući čelik</i>
Ciklusi pranja	<i>Individualni + specijalni program</i>
Potrošnja vode u litrama/košari	7
Dozator sredstva za čišćenje	<i>Cijevna pumpa</i>
Dozator sredstva za ispiranje	<i>Cijevna pumpa</i>
Pumpa naknadnog ispiranja	<i>da</i>
Temperatura dovoda vode u °C	10° – 50°
Tlak protoka vode u barima	1,5 – 6
Standardna oprema	<i>Usisna koplja za dozirne pumpe</i>

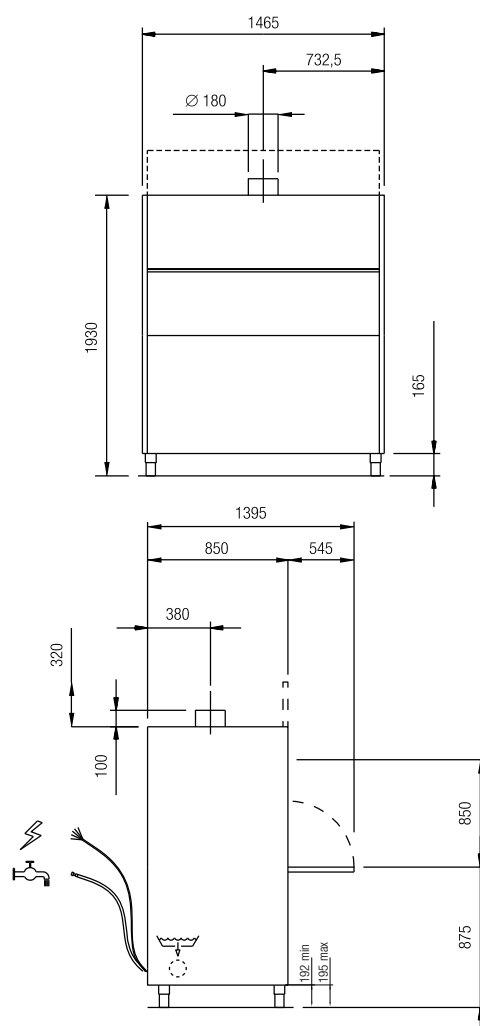

Uključena oprema košarice



Košara 132 x 70 Nehrđajući čelik

hagomat PRIBOR

Košara



Košara za čaše 40 metalna

<i>br. art.</i>	4700800100
<i>Duljina x širina x visina u mm</i>	400 x 400 x 110
<i>Konstrukcija</i>	Obloženo čelikom
<i>Promjer posuđa u cm</i>	8,5
<i>Broj komada posuđa</i>	16
<i>Primjenjivo za hagomat</i>	GL

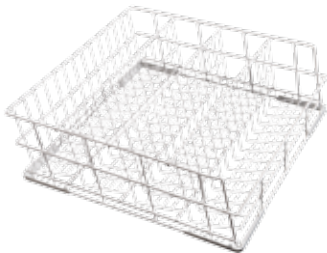

Košara za čaše 4-dijelna nagnuta 50

<i>br. art.</i>	4700800200
<i>Duljina x širina x visina u mm</i>	500 x 500 x 200
<i>Konstrukcija</i>	Obloženo čelikom
<i>Promjer posuđa u cm</i>	9
<i>Broj komada posuđa</i>	20
<i>Primjenjivo za hagomat</i>	UT / HB / HB-NRG



Košara za čaše 3-dijelna nagnuta 40

<i>br. art.</i>	4700800500
<i>Duljina x širina x visina u mm</i>	400 x 400 x 170
<i>Konstrukcija</i>	Obloženo čelikom
<i>Promjer posuđa u cm</i>	11
<i>Broj komada posuđa</i>	9
<i>Primjenjivo za hagomat</i>	GL

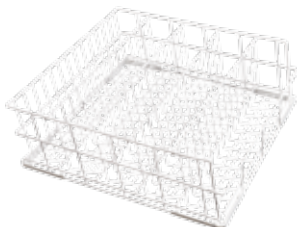

Košara za čaše 5-dijelna nagnuta 50

<i>br. art.</i>	4700800600
<i>Duljina x širina x visina u mm</i>	500 x 500 x 200
<i>Konstrukcija</i>	Obloženo čelikom
<i>Promjer posuđa u cm</i>	7
<i>Broj komada posuđa</i>	30
<i>Primjenjivo za hagomat</i>	UT / HB / HB-NRG



Košara za čaše 4-dijelna nagnuta 40

<i>br. art.</i>	4700800700
<i>Duljina x širina x visina u mm</i>	400 x 400 x 170
<i>Konstrukcija</i>	Obloženo čelikom
<i>Promjer posuđa u cm</i>	8,5
<i>Broj komada posuđa</i>	16
<i>Primjenjivo za hagomat</i>	GL



Košara za tanjure 50 x 60 plastika

br. art.	4700800900
Duljina x širina x visina u mm	600 x 500 x 150
Konstrukcija	plastika
Promjer posuđa u cm	8,5
Broj komada posuđa	30
Primjenjivo za hagomat	HB XL



Košara za čaše 50 x 60 plastika

br. art.	4700800300
Duljina x širina x visina u mm	600 x 500 x 150
Konstrukcija	plastika
Promjer posuđa u cm	24
Broj komada posuđa	22
Primjenjivo za hagomat	HB-XL



Univerzalna košara 50 x 50 plastika

br. art.	4700801100
Duljina x širina x visina u mm	500 x 500 x 150
Konstrukcija	plastika
Promjer posuđa u cm	8,5
Broj komada posuđa	25
Primjenjivo za hagomat	UT / HB / HB-NRG



Košara za tanjure 50 x 50 plastika

br. art.	4700800800
Duljina x širina x visina u mm	500 x 500 x 150
Konstrukcija	plastika
Promjer posuđa u cm	24
Broj komada posuđa	18
Primjenjivo za hagomat	UT / HB / HB-NRG

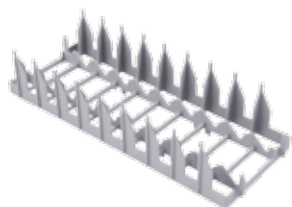

Umetak za tanjure 40 x 40 plastika

br. art.	4700801000
Duljina x širina x visina u mm	400 x 400 x 110
Konstrukcija	plastika
Broj komada posuđa	8
Primjenjivo za hagomat	GL / UT / HB / HB-NRG / HB-XL / TS

Košara za pribor za jelo pojedinačna



br. art.	4700801200
Duljina x širina x visina u mm	105 x 105 x 140
Konstrukcija	plastika
Primjenjivo za hagomat	GL / UT / HB / HB-NRG / HB-XL / TS

Košara za pribor za jelo s 4 pretinca



br. art.	4700801300
Duljina x širina x visina u mm	217 x 217 x 140
Konstrukcija	plastika
Primjenjivo za hagomat	GL / UT / HB / HB-NRG / HB-XL / TS

hagomat PRIBOR

Priprema vode



Jednostruki omekšivač bez struje

br. art.	4700600100
Visina u mm	470
Širina u mm	260
Dubina u mm	570
Konstrukcija	plastika
Presjek	da
Potrošnja vode / regeneracija u litrama	18
Kapacitet između faze regeneracije po ionskom izmjenjivaču u litrama	1500 (10°dh) - 500 (30°dh)
Trajanje regeneracije u min.	10
Broj ionskih izmjenjivača	1
Sadržaj ionskog izmjenjivača u litrama	4
Izljev	Slobodno sa sifonom
Visina izljeva u m	maks. 2
Duljina izljeva u m	maks. 5
Priključak dovoda vode u colima	3/4 - 1
Temperatura vode u °C	10 - 40
Pad tlaka vode u barima	0,7
Tlak vode u barima (priključak)	2 - 8
Dodatno punjenje	Tablete za regeneraciju
Mogućnosti priključivanja stroja (broj)	1
Primjenjivo za hagomat	GL / UT / HB / HB-NRG / HB-XL / TS



ecosol TABLETE SOLI ZA REGENERACIJU

br. art.	4210200431
Sadržaj u kg	25



Dvostruki uređaj za omekšavanje bezstrujni

HAGLEITNER br. art.	4700600300
Visina u mm	470
Širina u mm	520
Dubina u mm	570
Konstrukcija	plastika
Presjek	da
Potrošnja vode / regeneracija u litrama	2 x 18
Kapacitet između faze regeneracije po ionskom izmjenjivaču u litrama	1500 (10°dh) - 500 (30°dh)
Trajanje regeneracije u min.	10 (Nije zamjetljiva, jer je izmjenjiva)
Broj ionskih izmjenjivača	2
Sadržaj ionskog izmjenjivača u litrama	2 x 4
Izljev	Slobodno sa sifonom
Visina izljeva u m	maks. 2
Duljina izljeva u m	maks. 5
Priključak dovoda vode u colima	3/4 - 1
Temperatura vode u °C	10 - 40
Pad tlaka vode u barima	0,7
Tlak vode u barima (priključak)	2 - 8
Dodatno punjenje	Tablete za regeneraciju
Mogućnosti priključivanja stroja (broj)	1 - 8
Primjenjivo za hagomat	GL / UT / HB / HB-NRG / HB-XL / TS



Reverzna osmoza

HAGLEITNER br. art.	4700600200
Visina u mm	459
Širina u mm	148
Dubina u mm	483
Konstrukcija	Nehrđajući čelik
Presjek	ne
Priključak struje u V	230
Potrošnja energije u kW	0,2
Potrošnja vode po litru osmoza vode	3
Osmozna voda / po satu u litrima	120
Izljev	zatvoreno sa RSV
Visina izljeva u m	maks. 2
Duljina izljeva u m	maks. 5
Priključak dovoda vode u colima	3/4
Temperatura vode u °C	5 - 35
Tlak vode u barima (priključak)	1 - 6
Pritisak izlaska vode u baru	1,5
Primarni filter za klor	da
Mogućnosti priključivanja stroja (broj)	1
Primjenjivo za hagomat	GL / UT / HB / HB-NRG

hagomat PRIBOR

Stolovi za konvencionalne perilice



Stol HB 70 lijevo

<i>br. art.</i>	4700700300
<i>Duljina x širina x visina u mm</i>	700 x 720 x 850
<i>Konstrukcija</i>	Nehrđajući čelik
<i>Ovjes (pogled sprijeda)</i>	lijevo
<i>Podni ormar</i>	da
<i>Obrubi za završetak zida</i>	da
<i>Primjenjivo za hagomat</i>	HB/HB-NRG/HB XL
<i>Podešavanje visine</i>	(+/-) 5cm



Stol HB 120 lijevo

<i>br. art.</i>	4700700500
<i>Duljina x širina x visina u mm</i>	1200 x 720 x 850
<i>Konstrukcija</i>	Nehrđajući čelik
<i>Ovjes (pogled sprijeda)</i>	lijevo
<i>Podni ormar</i>	da
<i>Obrubi za završetak zida</i>	da
<i>Primjenjivo za hagomat</i>	HB/HB-NRG/HB XL
<i>Podešavanje visine</i>	(+/-) 5cm



Stol HB 70 lijevo korito

<i>br. art.</i>	4700700700
<i>Duljina x širina x visina u mm</i>	700 x 720 x 850
<i>Konstrukcija</i>	Nehrđajući čelik
<i>Ovjes (pogled sprijeda)</i>	lijevo
<i>Bušotina za kuhinjsku slavinu s tuš crijevom</i>	da
<i>Podni ormar</i>	da
<i>Obrubi za završetak zida</i>	da
<i>Primjenjivo za hagomat</i>	HB/HB-NRG/HB XL
<i>Podešavanje visine</i>	(+/-) 5cm



Stol HB 120 lijevo korito

<i>br. art.</i>	4700700900
<i>Duljina x širina x visina u mm</i>	1200 x 720 x 850
<i>Konstrukcija</i>	Nehrđajući čelik
<i>Ovjes (pogled sprijeda)</i>	lijevo
<i>Bušotina za kuhinjsku slavinu s tuš crijevom</i>	da
<i>Podni ormar</i>	da
<i>Obrubi za završetak zida</i>	da
<i>Primjenjivo za hagomat</i>	HB/HB-NRG/HB XL
<i>Podešavanje visine</i>	(+/-) 5cm

Stol HB 70 desno

br. art.	4700700200
Duljina x širina x visina u mm	700 x 720 x 850
Konstrukcija	Nehrđajući čelik
Ovjes (pogled sprijeda)	desno
Podni ormar	da
Obrubi za završetak zida	da
Primjenjivo za hagomat	HB/HB-NRG/HB XL
Podešavanje visine	(+/-) 5cm



Stol HB 120 desno

br. art.	4700700400
Duljina x širina x visina u mm	1200 x 720 x 850
Konstrukcija	Nehrđajući čelik
Ovjes (pogled sprijeda)	desno
Podni ormar	da
Obrubi za završetak zida	da
Primjenjivo za hagomat	HB/HB-NRG/HB XL
Podešavanje visine	(+/-) 5cm



Stol HB 70 desno korito

br. art.	4700700600
Duljina x širina x visina u mm	700 x 720 x 850
Konstrukcija	Nehrđajući čelik
Ovjes (pogled sprijeda)	desno
Bušotina za kuhinjsku slavinu s tuš crijevom	da
Podni ormar	da
Obrubi za završetak zida	da
Primjenjivo za hagomat	HB/HB-NRG/HB XL
Podešavanje visine	(+/-) 5cm



Stol HB 120 desno korito

br. art.	4700700800
Duljina x širina x visina u mm	1200 x 720 x 850
Konstrukcija	Nehrđajući čelik
Ovjes (pogled sprijeda)	desno
Bušotina za kuhinjsku slavinu s tuš crijevom	da
Podni ormar	da
Obrubi za završetak zida	da
Primjenjivo za hagomat	HB/HB-NRG/HB XL
Podešavanje visine	(+/-) 5cm



Stol HB 70 lijevo/desno

br. art.	4700700100
Duljina x širina x visina u mm	700 x 615 x 850
Konstrukcija	Nehrđajući čelik
Ovjes (pogled sprijeda)	lijevo/desno
Podni ormar	da
Primjenjivo za hagomat	HB/HB-NRG/HB XL
Podešavanje visine	(+/-) 5cm



Viseća slavina

br. art.	4700701000
Duljina x širina x visina u mm	360 x 150 x 1100 - 1300
Konstrukcija	Krom
Podešavanje visine	(+/-) 5cm
Priključak za vodu	hladno / toplo







hagomat waterSOFT

DJELOMIČNA ILI POTPUNA DESALINIZACIJA

cro

Odgovarajuća voda za vaše potrebe.

U većini regija, sirova voda nažalost nije pogodna za savršeni rezultat pranja. Za komercijalno ispiranje postoje različiti načini obrade vode. Ovisno o području primjene, čak i kod niske tvrdoće vode potrebna je priprema da bi se dobili izvrsni rezultati pranja. Tako se iz vode uklanjaju određeni sastojci, pri čemu se postižu različite razine čistoće.

	Omekšavanje	Djelomična desalinizacija	Potpuna desalinizacija	Reverzna osmoza
Produljenje vijeka trajanja vaše perilice	X	X	X	X
Smanjenje operativnih troškova perilice (kamenac je glavni uzrok oštećenja vaše perilice)	X	X	X	X
Učinkovita primjena sredstava za čišćenje i ispiranje	X	X	X	X
Rezultat ispiranja bez poliranja		O	X	X
Glavna područja primjene	Zaštita perilice i izvrsni rezultati pranja vašeg posuđa.	briljantni rezultati ispiranja za čaše i posuđe	rezultat ispiranja bez poliranja za čaše, tamno posuđe, pribor za jelo	rezultat ispiranja bez poliranja za čaše, tamno posuđe, pribor za jelo kod visoke frekventnosti
				



Desalinizacija s proizvodom HAGLEITNER waterSOFT – najbolja voda za ispiranje

Vaše prednosti:

- Savršeni rezultati: sjajno i briljantno posuđe za visoke zahtjeve
- Jednostavno za uporabu i lako rukovanje prilikom zamjene patrone
- Patrona koja štedi prostor za učinkovito odsoljavanje
- waterSOFT mjerač protoka: Tako uvijek imate širok raspon patrona
- Individualno pozicioniranje patrona: položeni ili stojeći



hagomat waterSOFT CLEAN

br. art. 4700600500

- Smanjuje sadržaj kamenca i soli u vodi
- Idealan za čaše, pribor za jelo i tamno posuđe
- Za rezultat pranja gotovo bez poliranja
- Kapacitet kod karbonatne tvrdoće od 8 °dH: 10 000 litara

S HAGLEITNER djelomičnom desalinizacijom za komercijalne perilice posuđa manje je kamenca i soli u vodi. Štiti stroj i osigurava optimalni učinak sredstava za čišćenje i ispiranje. Dimenzije: V X Š: 52,6x17,6 cm (uklj. hagomat waterSOFT FILTER)



hagomat waterSOFT EXTRA

br. art. 4700600400

- Kamenac i sol potpuno su uklonjeni iz vode.
- Ne ostaju nikakvi talozi
- Izvrstan za posuđe, pribor za jelo i čaše - bez dodatnog poliranja
- Kapacitet kod ukupne tvrdoće od 8 °dH: 5000 litara

S potpunom desalinizacijom iz tvrtke HAGLEITNER dobivate čistu vodu – u potpunosti bez kamenca i soli. Za rezultat pranja bez poliranja. Time se posebno dobro štiti perilica te joj se značajno produžuje vijek trajanja. Dimenzije: V X Š: 52,6x17,6 cm (uklj. hagomat waterSOFT FILTER)

