

SERVICE – Alles aus einer Hand

Lieferung und Montage



Die Lieferung und Montage Ihres **hagomat** Geschirrspülers erfolgt durch eigene **HAGLEITNER** Zusteller. Das Gerät wird direkt an den Einsatzort geliefert, angeschlossen und für Ihren Bedarf konfiguriert. Gerne führen wir auch Programmpassungen durch.

Dosiertechnik



Mit **integral 4PLUS** bietet **HAGLEITNER** ein intelligentes System – für alle **hagomat** Maschinen. Das Dosiergerät hat eine eigene Smartphone-App. Die verhilft zu sorgenfrei-sauberen Spülergebnissen. Und der flüssige **ecosol POWER** Reiniger ist hochkonzentriert. Dazu passend: der Glanzrockner **ecosol BRITE**. Alle Komponenten sind perfekt aufeinander ausgerichtet.

Chemie



Stimmen muss die Chemie, auch zwischen Technik und Reiniger: Der ist bei **integral 4PLUS** flüssig und hochkonzentriert. Er kommt in der handlichen **multiFILL** Patrone zu Ihnen – wie der Glanzrockner. Welcher Reiniger, welcher Glanzrockner also zu Ihren Bedürfnissen am besten passt? Das entscheiden Faktoren wie Wasser und Spülgut. Apropos: Mit **ecosol ECO DES** können Sie Ihr Geschirr sogar desinfizierend waschen

Wartung



Wir sind für Sie da: In einem **Wartungsvertrag** wird eine Pauschale vereinbart, die nicht nur die Ersteinstellung und die Unterweisung des Bedienungspersonals abdeckt, sondern auch eine technische Überprüfung nach **Wartungsplan** und den **kostenlosen Tausch** von Verschleißteilen beinhaltet.



hagomat – Effizienz in Edelstahl

Die Anforderungen an moderne **Industriespülmaschinen** sind hoch. **HAGLEITNER** hat sechs verschiedene **Geschirrspülmaschinen** entwickelt, die vielfältige Einsatzmöglichkeiten abdecken. Je nach Bedarf bieten wir Ihnen einen **Topfpüler**, als **Untertischlösung** einen **Gläserpüler** und einen **Geschirrpüler** sowie drei verschiedene **Haubenspülmaschinen** an. Sie alle arbeiten durch ihre **doppelwandige Struktur** aus **rostfreiem** Edel-

stahl äußerst **lärmarm** und **energieschonend**. **Modernste Technik** wie eine **Drucksteigerungspumpe** mit **gleichbleibender Nachspüleleistung** sorgt für ein **optimales Spülergebnis**. Für eine **einfache Reinigung** und **lange Lebensdauer** sind die **Wasch- und Spülarne** unserer **Industriespülmaschinen** aus **rostfreiem** Edelstahl.

PERFEKTES SPÜLERGEBNIS MIT ...

integral 4PLUS



Intelligente **Dosiertechnik** bemisst **Reiniger** wie **Glanzrockner** hochpräzise – **anwendbar** für **gewerbliche Spülmaschinen**. Gesteuert wird **integral 4PLUS** von einer eigenen **App**. Sie verhilft zu **sorgenfrei-sauberen Spülergebnissen**. Hier eignen sich alle **Maschinen** aus der **hagomat** Reihe. Einfach die passende **multiFILL** Patrone ins **Dosiergerät** einsetzen – und **integral 4PLUS** erledigt den Rest. Gemeinsam mit **ecosol POWER**: Der Name steht für **hochkonzentrierte flüssige Geschirreiniger**. Wie die **Glanzrockner** kommen sie in handlichen **multiFILL** Patronen zu Ihnen. Und sie sind **ergiebig**: für **überaus viele Spülgänge**.

hagomat waterSOFT



Auf die **Spülwasserqualität** kommt es an. **hagomat waterSOFT** hilft dabei, sie **sicherzustellen** – mit **Teil- und Vollentsalzung**. Denn ein **perfektes Spülergebnis** lässt sich in den meisten **Regionen** mit **Rohwasser** leider nicht erzielen. Aus diesem Grund wird das **Wasser** **aufbereitet** – auf **unterschiedliche Arten**. Welche **Art** für Sie **ideal** ist? Unsere **Fachberater** informieren Sie **gern**. Und etwas **garantieren** wir Ihnen dabei: **perfekte Ergebnisse**; **glänzendes** wie **strahlendes Geschirr** – und **einfachste** **Bedienung**.



ger

hagomat
Geschirrspülmaschinen



www.hagleitner.com

HAGLEITNER HYGIENE ÖSTERREICH GmbH
Lunastraße 5
5700 Zell am See
Tel. +43 (0)5 0456
Fax +43 (0)5 0456 7777
office@hagleitner.at

HAGLEITNER HYGIENE DEUTSCHLAND GmbH
Robert-Bosch-Str. 12
82054 Sauerlach b. München
Tel. +49 (0)8104 629580
Fax +49 (0)8104 629680
sauerlach@hagleitner.de

CARTEMANI HAGLEITNER GROUP S.r.l.
Via Josef-Maria-Pernter 9/a
39044 Neumarkt, Italien
Tel. +39 0471 052816
Fax +39 0471 052817
neumarkt@hagleitner.it



HAGLEITNER achtet auf die **Umwelt**. Aus diesem Grund wurde das **green efficiency** Konzept entwickelt: Alle **Dosierprodukte** der **küchen- und wäscheHYGIENE** sind **frei** von **NTA, EDTA** und **Phosphaten**. **Höchste Wirkstoffkonzentration** hält den **Wasseranteil** **gering** – so

werden **mehrere Tonnen CO₂** pro **Jahr** **eingespart**. **Verpackungen** sind **darauf optimiert**, **umweltschonend** und **platzsparend** **transportiert** werden zu können.



smartWASH

Mit dem **smartWASH** System erreichen Sie eine bedeutende Verbesserung des Spülergebnisses – bei gleichzeitig stark verringertem Energieverbrauch. Dies wird maßgeblich durch die **smartENGINE** Pumpe mit zwei Ausgängen für die Waschlauge erreicht, die beide Spülarme versorgt und einen optimalen Waschdruck erzeugt. Die mechanische Entfernung des Schmutzes wird dadurch verbessert und der Durchfluss um 10 % gesteigert. Durch die Anordnung der Wasserstrahlen auf drei Ebenen wird auch die Waschlauge ideal aufgetragen.



smartRINSE

Technologie für wassersparendes und gleichzeitig hocheffizientes Klarspülen. Durch eine Optimierung des Wasserkreislaufs in der Maschine wird der Wirkungsbereich des Spülwassers auf den Spülkorb konzentriert und bis zu 50 % Wasser eingespart.



smartENGINE

Bei gewöhnlichen Spülmaschinen versorgt eine Pumpe mit einem Pumpausgang beide Spülarme. Der Wasserfluss muss durch eine T- oder Y-Verbindung geteilt werden, wodurch bis zu 30 % an Leistung verloren gehen. Die **smartENGINE** hat hingegen zwei Pumpausgänge: Es entsteht kein Druckverlust und Störungsgeräusche werden auf die Hälfte reduziert. So wird maximale Leistung bei minimalem Energieverbrauch gewährleistet.



smartSHAPE

Vorbeugen ist besser als Putzen. Die großzügig abgerundeten Innenkanten von Tank, Doppeltür und Korbführung verhindern das Ansammeln von Schmutz in Ihrem Gerät. Die Zulaufrohre für Spül- und Nachspülwasser wurden zwischen Innen- und Außenwand angebracht. Größere Schmutzpartikel werden von integrierten Tankfiltern zurückgehalten. Dieser ist ohne Schweißnähte und scharfe Kanten aus einem Stück gestanzt. Der Schmutz sammelt sich dadurch am Tankboden, wo er abgepumpt und die Waschlauge über die Klarspülung regeneriert wird.



smartFILTER

Mit dem **smartFILTER** System bleibt die Waschlauge beständig sauber. Die Filter fangen Schwebepartikel in drei Stufen ab. Beim feinsten von ihnen sind die Maschen nur 0,8 mm groß, nach jedem Waschgang wird er automatisch freigespült. Mit dem **smartFILTER** System haften keine Schmutzpartikel an Besteck und Gläsern an und die Waschlauge hält länger stand. Das bedeutet auch weniger Verunreinigungen in den Waschkübeln – und vor allem: weniger Verbrauch an Geschirrrreiniger.



smartHEAT

Zwei Heizelemente arbeiten intelligent zusammen – das eine befindet sich im Boiler, das andere im Tank: Sie teilen sich ihre Heizleistung optimal auf. Je nachdem, was der elektrische Anschluss hergibt. Auf diese Weise bleibt die Waschlagentemperatur konstant. Auch dann, wenn Spülgänge unmittelbar aufeinanderfolgen. Das verbessert die Maschinenleistung und den Reinigungseffekt, macht kürzere Spülzeiten möglich – und auch Ihr Geschirr wird schneller trocken.



smartSTEAM

Mit der **hagomat smartSTEAM** Technologie wird in Ihrem Haubengeschirrspüler der während des Nachspülens erzeugte Dampf kondensiert und zur Erhöhung der Temperatur des Zulaufwassers um 25° C genutzt. Dieser Wärmerückgewinnungsprozess spart Energie ein und erhöht den Nutzerkomfort: Beim Öffnen der Haube tritt kein feuchter Dampf mehr aus.



smartDOOR

Durch eine Tür aus doppelwandigem Edelstahl arbeitet Ihr hagomat Geschirrspüler extrem leise. Damit auch empfindliches Geschirr den Waschgang unbeschadet übersteht, geschieht das Schließen weich und gedämpft. Das Öffnen geht im Wortsinn leicht von der Hand. Gestanzte Führungen in der Doppeltür ermöglichen ein leichtes Einführen des Korbes.



smartHOOD

Die Haube Ihres hagomat Haubengeschirrspülers ist auf reibungsarmen Schienen gelagert und wird durch ein Hebelsystem geöffnet – ohne dabei zu verklemmen. Aufgrund eines Gegengewichts beträgt die Kraft für das Anheben nur 3 kg. Für ein besonders leises Arbeiten ist die Edelstahlhaube doppelwandig und isoliert.



smartSTART

Die **smartENGINE** Ihres hagomat Geschirrspülers wird elektronisch gesteuert. Um empfindliches Geschirr nicht zu beschädigen, steigt der Waschdruck mit zunehmendem Programmverlauf sachte an. So wird gleichzeitig sauberes Geschirr und schonendes Spülen gewährleistet.



smartUSE

Ihr **hagomat** Geschirrspüler lässt sich intuitiv bedienen – mit vier Tasten: Einschalten, Sonderprogramme, Programme und Start. Das LED-Display macht es möglich – mit vier Farben. Was für ein Spülgang ist angewählt? Wie weit ist er fortgeschritten? Sie behalten die Kontrolle. Was für eine Temperatur hat die Waschlauge? Wie heiß ist es im Boiler? Es liegt in Ihrer Hand.



Pflegetipp

Verwenden Sie zur Reinigung und Pflege der Edelstahloberflächen Ihres Geschirrspülers das Vliestuch **allzweckTUCH grün** (Art.Nr.: 4450302400) in Verbindung mit dem Edelstahlpflegemittel **niroGLANZ** (Art.Nr.: 4210100708). Für Metallflächen im Arbeitsbereich einer Küche empfehlen wir das Metallreinigungs- und Pflegemittel **metallGLANZ** (Art.Nr.: 4450200108).



hagomat GL

Art.-Nr. 4700501000

Gläserpüler



hagomat UT

Art.-Nr. 4700501100

Geschirrspüler Untertisch



hagomat HB

Art.-Nr. 4700501200

Geschirrspüler Haube



hagomat HB-NRG

Art.-Nr. 4700501300

Geschirrspüler Haube mit Wärmerückgewinnung



hagomat TS

Art.-Nr. 4700500800

Topfpüler



hagomat HB-XL

Art.-Nr. 4700501400

Geschirrspüler Haube XL



hagomat GL Gläserespüler

hagomatTECHNOLOGIES



smartDOOR

Durch eine Tür aus doppelwandigem Edelstahl arbeitet Ihr **hagomat** Geschirrspüler extrem leise. Damit auch empfindliches Geschirr den Waschgang unbeschadet übersteht, geschieht das Schließen weich und gedämpft. Das Öffnen geht leicht von der Hand. Gestanzte Führungen in der Doppeltür ermöglichen ein leichtes Einführen des Korbes.



smartRINSE

Technologie für wassersparendes und gleichzeitig hocheffizientes Klarspülen. Durch eine Optimierung des Wasserkreislaufs in der Maschine wird der Wirkungsbereich des Spülwassers auf den Spülkorb konzentriert und bis zu 50 % Wasser eingespart.



Weitere Technologien:

- **smartWASH**
- **smartSHAPE**
- **smartFILTER**
- **smartENGINE**
- **smartUSE**

Spezielle Waschprogramme:



REFRESH

Programm für einen vollständigen und schnellen Wasserwechsel



RESET

Selbstreinigungsmodus



PLATEWASH

Tellerwaschprogramm



Ein perfektes Spülergebnis – mit **integral 4PLUS**

Intelligente Dosiertechnik dosiert hier Reiniger wie Glanzrockner hochpräzise – anwendbar für gewerbliche Spülmaschinen. **integral 4PLUS** lässt sich auch von einer eigenen App steuern. Sie verhilft zu sorgenfrei-sauberen Spülergebnissen. Für **integral 4PLUS** eignen sich alle Maschinen aus der hagomat Reihe. Einfach die passende **multiFILL** Patrone ins Dosiergerät einsetzen – und **integral 4PLUS** erledigt den Rest. Gemeinsam mit **ecosol POWER**: Der Name steht für hochkonzentrierte flüssige Geschirreiniger. Wie die Glanzrockner kommen sie in handlichen **multiFILL** Patronen zu Ihnen. Und sie sind ergiebig: für überaus viele Spülgänge.



hagomat GL

Gläsererspüler

Technische Daten

Bezeichnung	hagomat GL
Art. Nr.	4700501000
Konstruktion	Doppelwandig
Steuerung	Elektronisch LCD
Einschubhöhe in mm	285
Korb in mm	400 x 400
Tankvolumen in Liter	8
Tankheizung / kW	0,6
Tanktemperatur in °C	Individuell (60°)
Boilervolumen in Litern	2,6
Boilerheizung / kW	2,6
Boilertemperatur in °C	Individuell (80°)
Waschpumpenleistung / kW	0,2
Stromanschluss in V	230
Gesamtanschluss / kW	3,5
Absicherung	16 A 2,5 mm ² 1+N
Wascharme	Edelstahl
Nachspülarme	Edelstahl mit Edelstahldüsen
Tankfilter	Edelstahl
Waschzyklen	Individuell + Sonderprogramme
Wasserverbrauch in Liter / Korb	1,5
Reinigerdosierer	Schlauchpumpe
Klarspülmitteldosierer	Schlauchpumpe
Ablaufpumpe	ja
Nachspülpumpe	ja
Wasserzulauftemperatur in °C	10° bis 50°
Fließwasserdruck in Bar	1,5 – 6
Standardausstattung	Sauglanzen für Dosierpumpen

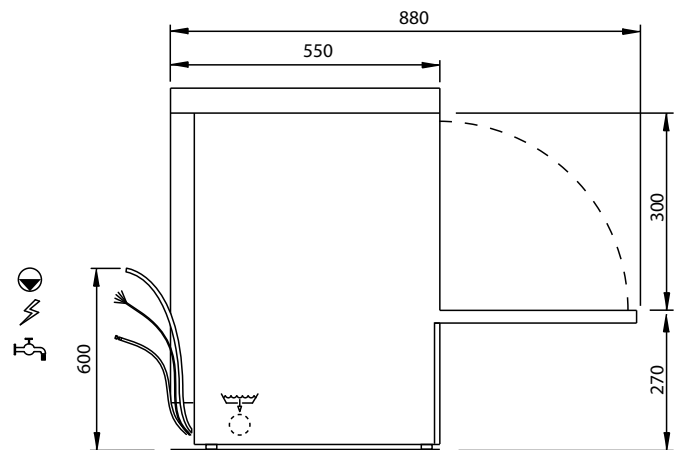
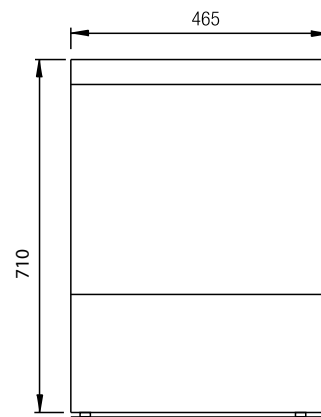

Inkludierte Korbausstattung



Gläserkorb 40 Metall
Art. Nr.: 4700800100



Besteckkorb einzeln
Art. Nr.: 4700801200



Gläserkorb 4-teilig geneigt 40
Art. Nr.: 4700800700



hagomat UT

Geschirrspüler Untertisch

hagomatTECHNOLOGIES



smartSTART

Die **smartENGINE** Ihres **hagomat** Geschirrspülers wird elektronisch gesteuert. Um empfindliches Geschirr nicht zu beschädigen, steigt der Waschdruck mit zunehmendem Programmverlauf sachte an. So wird gleichzeitig sauberes Geschirr und schonendes Spülen gewährleistet.



smartRINSE

Technologie für wassersparendes und gleichzeitig hocheffizientes Klarspülen. Durch eine Optimierung des Wasserkreislaufs in der Maschine wird der Wirkungsbereich des Spülwassers auf den Spülkorb konzentriert und bis zu 50 % Wasser eingespart.



Weitere Technologien:

- **smartWASH**
- **smartSHAPE**
- **smartFILTER**
- **smartENGINE**
- **smartDOOR**
- **smartUSE**

Spezielle Waschprogramme:



REFRESH

Programm für einen vollständigen und schnellen Wasserwechsel



RESET

Selbstreinigungsmodus



GLASSWASH

Spezialprogramm zum Gläserspülen



SANITARYWASH

Programm zur thermischen Desinfektion Ihres Spülguts gemäß EN ISO 15883-1/3.



FORKWASH

Besteckwaschprogramm mit nur 6 Minuten Spüldauer.



POWERWASH

Programm für besonders intensiv zu reinigendes bzw. stark verschmutztes Spülgut.



ECOWASH

Programm für besonders ökologisches Geschirrspülen.



Ein perfektes Spülergebnis – mit **integral 4PLUS**

Intelligente Dosiertechnik dosiert hier Reiniger wie Glanztrockner hochpräzise – anwendbar für gewerbliche Spülmaschinen. **integral 4PLUS** lässt sich auch von einer eigenen App steuern. Sie verhilft zu sorgentfrei-sauberen Spülergebnissen. Für **integral 4PLUS** eignen sich alle Maschinen aus der hagomat Reihe. Einfach die passende **multiFILL** Patrone ins Dosiergerät einsetzen – und **integral 4PLUS** erledigt den Rest. Gemeinsam mit **ecosol POWER**: Der Name steht für hochkonzentrierte flüssige Geschirreiniger. Wie die Glanztrockner kommen sie in handlichen **multiFILL** Patronen zu Ihnen. Und sie sind ergiebig: für überaus viele Spülgänge.



hagomat UT

Geschirrspüler Untertisch

Technische Daten

Bezeichnung	hagomat UT
Art. Nr.	4700501100
Konstruktion	Doppelwandig
Steuerung	Elektronisch LCD
Einschubhöhe in mm	385
Korb in mm	500 x 500
Tankvolumen in Liter	15
Tankheizung / kW	1,4
Tanktemperatur in °C	Individuell (60°)
Boilervolumen in Litern	6
Boilerheizung / kW	6
Boilertemperatur in °C	Individuell (80°)
Waschpumpenleistung / kW	0,5
Stromanschluss in V	400 V
Gesamtanschluss / kW	7,9
Absicherung	16 A 2,5 mm ² 3 + N
Wascharme	Edelstahl
Nachspülarme	Edelstahl mit Edelstahldüsen
Tankfilter	Edelstahl
Waschzyklen	Individuell + Sonderprogramme
Wasserverbrauch in Liter / Korb	1,9
Reinigerdosierer	Schlauchpumpe
Klarspülmitteldosierer	Schlauchpumpe
Ablaufpumpe	ja
Nachspülpumpe	ja
Wasserzulauftemperatur in °C	15° bis 60°
Fließwasserdruck in Bar	1,5 – 6
Standardausstattung	Sauglanzen für Dosierpumpen

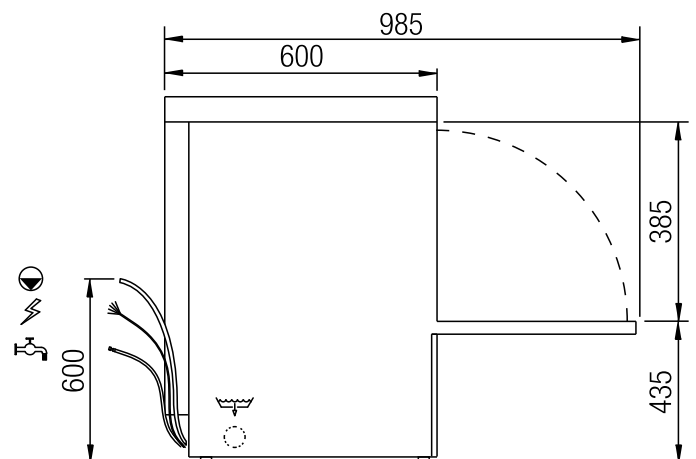
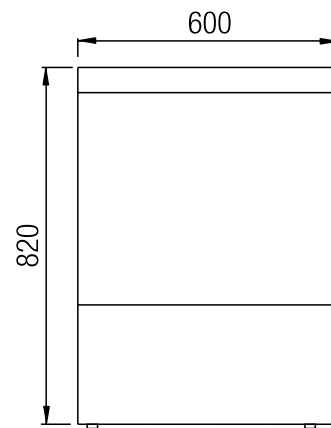

Inkludierte Korbausstattung

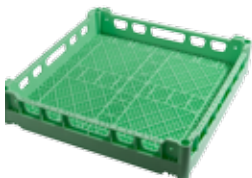

Universalkorb 50 x 50 Kunststoff
Art. Nr.: 4700801100

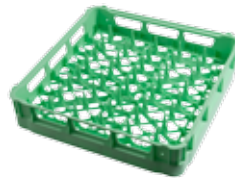

Tellerkorb 50 x 50 Kunststoff
Art. Nr.: 4700800800



Besteckkorb einzeln
Art. Nr.: 4700801200



hagomat HB

Geschirrspüler Haube

hagomatTECHNOLOGIES



smartHOOD

Die Haube Ihres **hagomat** Haubengeschirrspülers ist auf reibungsarmen Schienen gelagert und wird durch ein Hebelsystem geöffnet – ohne dabei zu verklemmen. Aufgrund eines Gegengewichts beträgt die Kraft für das Anheben nur 3 kg. Für ein besonders leises Arbeiten ist die Edelstahlhaube doppelwandig und isoliert.



smartFILTER

Mit dem **smartFILTER** System bleibt die Waschlauge beständig sauber. Die Filter fangen Schwebepartikel in drei Stufen ab. Beim Feinsten von ihnen sind die Maschen nur 0,8 mm groß, nach jedem Waschgang wird er automatisch freigespült. Mit dem **smartFILTER** System haften keine Schmutzpartikel an Besteck und Gläsern und die Waschlauge hält länger stand. Das bedeutet auch weniger Verunreinigungen in den Waschdüsen – und vor allem: weniger Verbrauch an Geschirreiniger.



Weitere Technologien:

- **smartRINSE**
- **smartWASH**
- **smartUSE**
- **smartSHAPE**
- **smartENGINE**

Spezielle Waschprogramme:



ECOWASH

Programm für besonders ökologisches Geschirrspülen.



RESET

Selbstreinigungsmodus



GLASSWASH

Spezialprogramm zum Gläserespülen



SANITARYWASH

Programm zur thermischen Desinfektion Ihres Spülguts gemäß EN ISO 15883-1/3.



FORKWASH

Besteckwaschprogramm mit nur 6 Minuten Spüldauer.



POWERWASH

Programm für besonders intensiv zu reinigendes bzw. stark verschmutztes Spülgut.



Ein perfektes Spülergebnis – mit **integral 4PLUS**

Intelligente Dosiertechnik dosiert hier Reiniger wie Glanztrockner hochpräzise – anwendbar für gewerbliche Spülmaschinen. **integral 4PLUS** lässt sich auch von einer eigenen App steuern. Sie verhilft zu sorgenfrei-sauberen Spülergebnissen. Für **integral 4PLUS** eignen sich alle Maschinen aus der hagomat Reihe. Einfach die passende **multiFILL** Patrone ins Dosiergerät einsetzen – und **integral 4PLUS** erledigt den Rest. Gemeinsam mit **ecosol POWER**: Der Name steht für hochkonzentrierte flüssige Geschirreiniger. Wie die Glanztrockner kommen sie in handlichen **multiFILL** Patronen zu Ihnen. Und sie sind ergiebig: für überaus viele Spülgänge.



hagomat HB

Geschirrspüler Haube

Technische Daten

Bezeichnung	hagomat HB
Art. Nr.	4700501200
Konstruktion	Doppelwandig
Steuerung	Elektronisch LCD
Einschubhöhe in mm	465
Korb in mm	500 x 500
Tankvolumen in Litern	22
Tankheizung / kW	2,5
Tanktemperatur in °C	Individuell (60°)
Boilervolumen in Litern	12
Boilerheizung / kW	7
Boilertemperatur in °C	Individuell (80°)
Waspumpenleistung / kW	0,7
Stromanschluss in V	400 V
Gesamtanschluss / kW	10,2
Absicherung	16 A 2,5 mm ² 3 + N
Wascharme	Edelstahl
Nachspülarme	Edelstahl mit Edelstahldüsen
Tankfilter	Edelstahl
Waschzyklen	Individuell + Sonderprogramme
Wasserverbrauch in Liter / Korb	1,8
Ablaufpumpe	ja
Nachspülpumpe	ja
Wasserzulauftemperatur in °C	10° – 50°
Fließwasserdruck in Bar	1,5 – 6

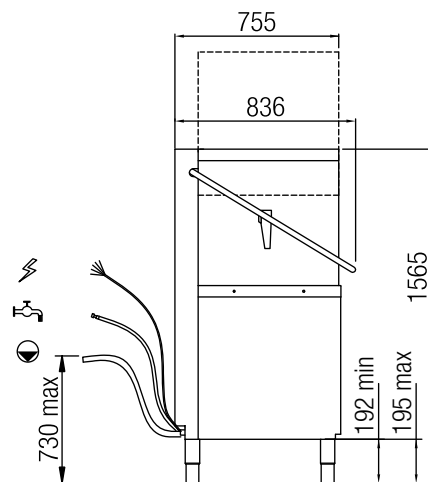
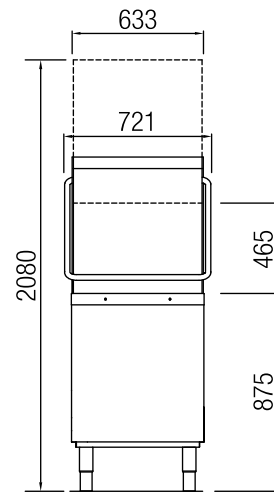

Inkludierte Korbausstattung

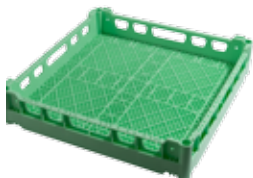

Universalkorb 50 x 50 Kunststoff
Art. Nr.: 4700801100



Tellerkorb 50 x 50 Kunststoff
Art. Nr.: 4700800800



Besteckkorb einzeln
Art. Nr.: 4700801200



hagomat HB XL

Geschirrspüler Haube XL

hagomatTECHNOLOGIES



smartHOOD

Die Haube Ihres **hagomat** Haubengeschirrspülers ist auf reibungsarmen Schienen gelagert und wird durch ein Hebelsystem geöffnet – ohne dabei zu verklemmen. Aufgrund eines Gegengewichts beträgt die Kraft für das Anheben nur 3 kg. Für ein besonders leises Arbeiten ist die Edelstahlhaube doppelwandig und isoliert.



smartENGINE

Bei gewöhnlichen Spülmaschinen versorgt eine Pumpe mit einem Pumpausgang beide Spülarme. Der Wasserfluss muss durch eine T- oder Y-Verbindung geteilt werden, wodurch bis zu 30 % an Leistung verloren gehen. Die **smartENGINE** hat hingegen zwei Pumpausgänge: Es entsteht kein Druckverlust und Störungsgeräusche werden auf die Hälfte reduziert. So werden maximale Leistung bei minimalem Energieverbrauch gewährleistet.



Weitere Technologien:

- **smartRINSE**
- **smartWASH**
- **smartSHAPE**
- **smartUSE**

Spezielle Waschprogramme:



ECOWASH

Programm für besonders ökologisches Geschirrspülen.



RESET

Selbstreinigungsmodus



GLASSWASH

Spezialprogramm zum Gläserespülen



SANITARYWASH

Programm zur thermischen Desinfektion Ihres Spülguts gemäß EN ISO 15883-1/3.



FORKWASH

Besteckwaschprogramm mit nur 6 Minuten Spüldauer.



POWERWASH

Programm für besonders intensiv zu reinigendes bzw. stark verschmutztes Spülgut.



Ein perfektes Spülergebnis – mit **integral 4PLUS**

Intelligente Dosiertechnik dosiert hier Reiniger wie Glanztrockner hochpräzise – anwendbar für gewerbliche Spülmaschinen. **integral 4PLUS** lässt sich auch von einer eigenen App steuern. Sie verhilft zu sorgenfrei-sauberen Spülergebnissen. Für **integral 4PLUS** eignen sich alle Maschinen aus der hagomat Reihe. Einfach die passende **multiFILL** Patrone ins Dosiergerät einsetzen – und **integral 4PLUS** erledigt den Rest. Gemeinsam mit **ecosol POWER**: Der Name steht für hochkonzentrierte flüssige Geschirreiniger. Wie die Glanztrockner kommen sie in handlichen **multiFILL** Patronen zu Ihnen. Und sie sind ergiebig: für überaus viele Spülgänge.



hagomat HB XL

Geschirrspüler Haube XL

Technische Daten

Bezeichnung	hagomat HB XL
Art. Nr.	4700501400
Konstruktion	Doppelwandig
Steuerung	Elektronisch LCD
Einschubhöhe in mm	465
Korb in mm	500 x 600
Tankvolumen in Litern	30
Tankheizung / kW	2,5
Tanktemperatur in °C	Individuell (60°)
Boilervolumen in Litern	12
Boilerheizung / kW	9,5
Boilertemperatur in °C	Individuell (80°)
Waspumpenleistung / kW	1,5
Stromanschluss in V	400 V
Gesamtanschluss / kW	11
Absicherung	20 A 4 mm ² 3 + N
Wascharme	Edelstahl
Nachspülarme	Edelstahl mit Edelstahldüsen
Tankfilter	Edelstahl
Waschzyklen	Individuell + Sonderprogramme
Wasserverbrauch in Liter / Korb	2,3
Ablaufpumpe	ja
Nachspülpumpe	ja
Wasserzulauftemperatur in °C	10° bis 50°
Fließwasserdruck in Bar	1,5 – 6

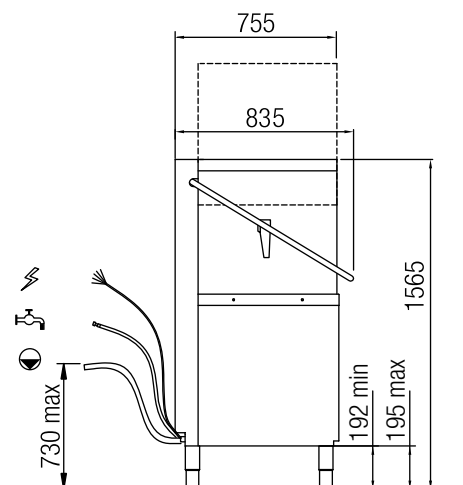
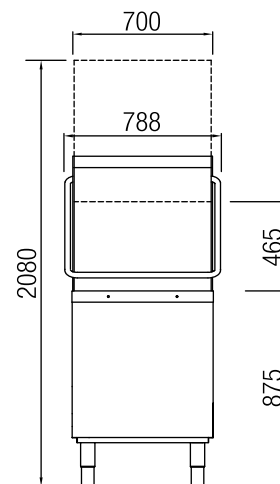

Inkludierte Korbausstattung



Tellerkorb 50 x 60 Kunststoff
Art. Nr.: 4700800900



Gläserkorb 50 x 60 Kunststoff
Art. Nr.: 4700800300



Besteckkorb 4fach
Art. Nr.: 4700801300



hagomat HB-NRG

Geschirrspüler Haube mit Wärmerückgewinnung

hagomatTECHNOLOGIES



smartSTEAM

Mit der **hagomat smartSTEAM** Technologie wird in Ihrem Haubengeschirrspüler der während des Nachspülens erzeugte Dampf kondensiert und zur Erhöhung der Temperatur des Zulaufwassers um 25° C genutzt. Dieser Wärmerückgewinnungsprozess spart Energie ein und erhöht den Nutzerkomfort: Beim Öffnen der Haube tritt kein feuchter Dampf mehr aus.



smartRINSE

Technologie für wassersparendes und gleichzeitig hocheffizientes Klarspülen. Durch eine Optimierung des Wasserkreislaufs in der Maschine wird der Wirkungsbereich des Spülwassers auf den Spülkorb konzentriert und damit bis zu 50 % Wasser eingespart.



Weitere Technologien:

- **smartWASH**
- **smartSHAPE**
- **smartUSE**
- **smartENGINE**
- **smarHOOD**

Spezielle Waschprogramme:



ECOWASH

Programm für besonders ökologisches Geschirrspülen.



RESET

Selbstreinigungsmodus



GLASSWASH

Spezialprogramm zum Gläserespülen



SANITARYWASH

Programm zur thermischen Desinfektion Ihres Spülguts gemäß EN ISO 15883-1/3.



FORKWASH

Besteckwaschprogramm mit nur 6 Minuten Spüldauer.



POWERWASH

Programm für besonders intensiv zu reinigendes bzw. stark verschmutztes Spülgut.



Ein perfektes Spülergebnis – mit **integral 4PLUS**

Intelligente Dosiertechnik dosiert hier Reiniger wie Glanztrockner hochpräzise – anwendbar für gewerbliche Spülmaschinen. **integral 4PLUS** lässt sich auch von einer eigenen App steuern. Sie verhilft zu sorgenfrei-sauberen Spülergebnissen. Für **integral 4PLUS** eignen sich alle Maschinen aus der hagomat Reihe. Einfach die passende **multiFILL** Patrone ins Dosiergerät einsetzen – und **integral 4PLUS** erledigt den Rest. Gemeinsam mit **ecosol POWER**: Der Name steht für hochkonzentrierte flüssige Geschirreiniger. Wie die Glanztrockner kommen sie in handlichen **multiFILL** Patronen zu Ihnen. Und sie sind ergiebig: für überaus viele Spülgänge.



hagomat HB-NRG

Geschirrspüler Haube mit Wärmerückgewinnung

Technische Daten

Bezeichnung	hagomat HB-NRG
Art. Nr.	4700501300
Konstruktion	Doppelwandig
Steuerung	Elektronisch LCD
Einschubhöhe in mm	465
Korb in mm	500 x 500
Tankvolumen in Litern	22
Tankheizung / kW	2,5
Tanktemperatur in °C	Individuell (60°)
Boilervolumen in Litern	12
Boilerheizung / kW	7
Boilertemperatur in °C	Individuell (80°)
Waspumpenleistung / kW	0,7
Wärmerückgewinnung / kW	0,1
Energieeinsparung / Korb in Watt	66
Stromanschluss in V	400 V
Gesamtanschluss / kW	10,2
Absicherung	16 A 2,5 mm ² 3 + N
Wascharme	Edelstahl
Nachspülarme	Edelstahl mit Edelstahldüsen
Tankfilter	Edelstahl
Waschzyklen	Individuell + Sonderprogramme
Wasserverbrauch in Liter / Korb	2,3
Ablaufpumpe	ja
Nachspülpumpe	ja
Wasserzulauftemperatur in °C	10° bis 50°
Fließwasserdruck in Bar	1,5 – 6

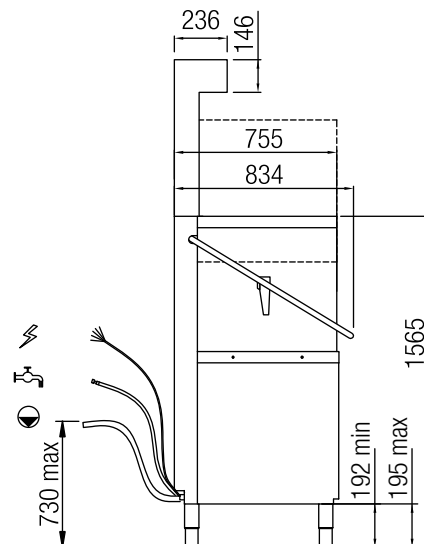
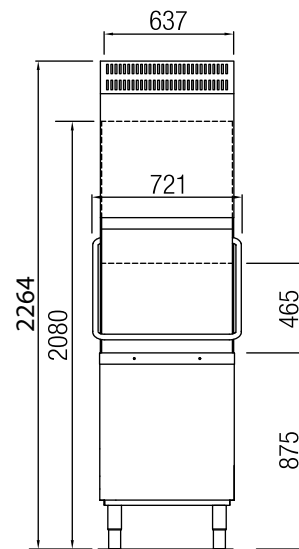

Inkludierte Korbausstattung

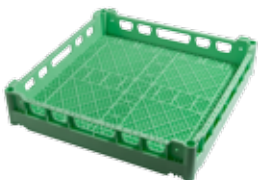

Universalkorb 50 x 50 Kunststoff
Art. Nr.: 4700801100



Tellerkorb 50 x 50 Kunststoff
Art. Nr.: 4700800800



Besteckkorb einzeln
Art. Nr.: 4700801200



hagomat TS

Topfspüler

hagomatTECHNOLOGIES



smartDOOR

Durch eine Tür aus doppelwandigem Edelstahl arbeitet Ihr **hagomat** Geschirrspüler extrem leise. Damit auch empfindliches Geschirr den Waschgang unbeschadet übersteht, geschieht das Schließen weich und gedämpft. Das Öffnen geht im Wortsinn leicht von der Hand. Gestanzte Führungen in der Doppeltür ermöglichen ein leichtes Einführen des Korbes.



smartSHAPE

Vorbeugen ist besser als Putzen. Die großzügig abgerundeten Innenkanten von Tank, Doppeltür und Korbführung verhindern das Ansammeln von Schmutz in Ihrem Gerät. Auch die Zulaufrohre für Spül- und Nachspülwasser wurden zwischen Innen- und Außenwand angebracht. Größere Schmutzpartikel werden von integrierten Tankfiltern zurückgehalten. Dieser ist ohne Schweißnähte und scharfe Kanten aus einem Stück gestanzt. Der Schmutz sammelt sich dadurch am Tankboden, wo er abgepumpt und die Waschlauge über die Klarspülung regeneriert wird.



Weitere Technologien:

- **smartRINSE**
- **smartWASH**

Spezielle Waschprogramme:



Ein perfektes Spülergebnis – mit **integral 4PLUS**

Intelligente Dosiertechnik dosiert hier Reiniger wie Glanzrockner hochpräzise – anwendbar für gewerbliche Spülmaschinen. **integral 4PLUS** lässt sich auch von einer eigenen App steuern. Sie verhilft zu sorgenfrei-sauberen Spülergebnissen. Für **integral 4PLUS** eignen sich alle Maschinen aus der hagomat Reihe. Einfach die passende **multiFILL** Patrone ins Dosiergerät einsetzen – und **integral 4PLUS** erledigt den Rest. Gemeinsam mit **ecosol POWER**: Der Name steht für hochkonzentrierte flüssige Geschirreiniger. Wie die Glanzrockner kommen sie in handlichen **multiFILL** Patronen zu Ihnen. Und sie sind ergiebig: für überaus viele Spülgänge.



hagomat TS

Topfspüler

Technische Daten

Bezeichnung	hagomat TS
Art. Nr.	4700500800
Konstruktion	Doppelwandig
Steuerung	Elektronisch LCD
Einschubhöhe in mm	850
Korb in mm	1320 x 700
Tankvolumen in Litern	131
Tankheizung / kW	9,5
Tanktemperatur in °C	Individuell (60°)
Boilervolumen in Litern	17
Boilerheizung / kW	9,5
Boilertemperatur in °C	Individuell (80°)
Waschpumpenleistung / kW	2 x 3
Stromanschluss in V	400 V
Gesamtanschluss / kW	15,5
Absicherung	32 A
Wascharme	Edelstahl
Nachspülarme	Edelstahl mit Edelstahldüsen
Tankfilter	Edelstahl
Waschzyklen	Individuell + Sonderprogramme
Wasserverbrauch in Liter / Korb	7
Reinigerdosierer	Schlauchpumpe
Klarspülmitteldosierer	Schlauchpumpe
Nachspülpumpe	ja
Wasserzulauftemperatur in °C	10° bis 50°
Fließwasserdruck in Bar	1,5 – 6
Standardausstattung	Sauglanzen für Dosierpumpen

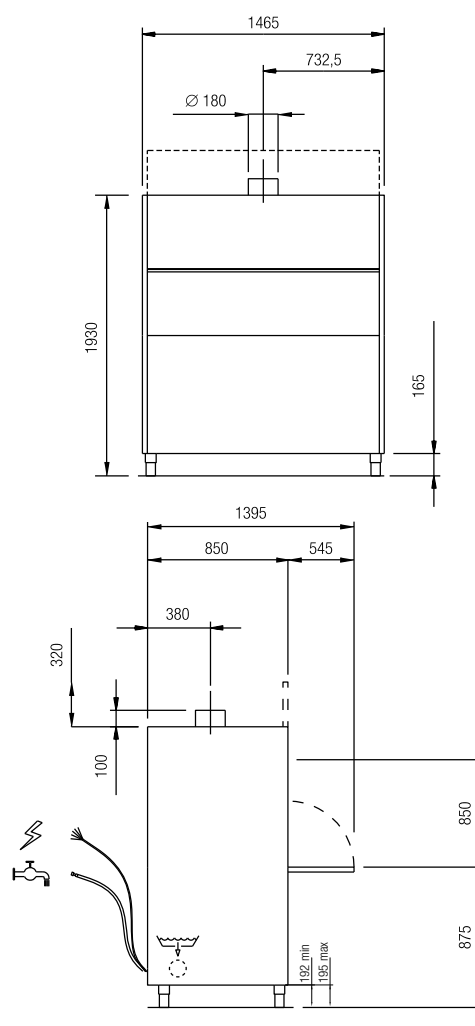

Inkludierte Korbausstattung



Korb 132 x 70 Edelstahl

hagomat ZUBEHÖR

Körbe



Gläserkorb 40 Metall

Art. Nr.	4700800100
Länge x Breite x Höhe in mm	400 x 400 x 110
Konstruktion	Stahl - Beschichtet
Durchmesser Spülgut in cm	8,5
Anzahl Spülgut	16
Verwendbar für hagomat	GL

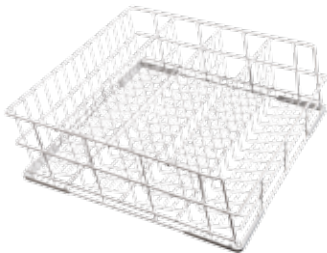

Gläserkorb 4-teilig geneigt 50

Art. Nr.	4700800200
Länge x Breite x Höhe in mm	500 x 500 x 200
Konstruktion	Stahl - Beschichtet
Durchmesser Spülgut in cm	9
Anzahl Spülgut	20
Verwendbar für hagomat	UT / HB / HB-NRG



Gläserkorb 3-teilig geneigt 40

Art. Nr.	4700800500
Länge x Breite x Höhe in mm	400 x 400 x 170
Konstruktion	Stahl - Beschichtet
Durchmesser Spülgut in cm	11
Anzahl Spülgut	9
Verwendbar für hagomat	GL

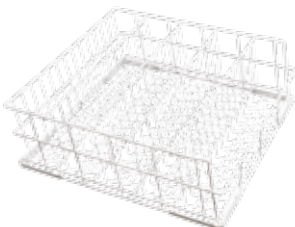

Gläserkorb 5-teilig geneigt 50

Art. Nr.	4700800600
Länge x Breite x Höhe in mm	500 x 500 x 200
Konstruktion	Stahl - Beschichtet
Durchmesser Spülgut in cm	7
Anzahl Spülgut	30
Verwendbar für hagomat	UT / HB / HB-NRG



Gläserkorb 4-teilig geneigt 40

Art. Nr.	4700800700
Länge x Breite x Höhe in mm	400 x 400 x 170
Konstruktion	Stahl - Beschichtet
Durchmesser Spülgut in cm	8,5
Anzahl Spülgut	16
Verwendbar für hagomat	GL



Tellerkorb 50 x 60 Kunststoff

Art. Nr.	4700800900
Länge x Breite x Höhe in mm	600 x 500 x 150
Konstruktion	Kunststoff
Durchmesser Spülgut in cm	8,5
Anzahl Spülgut	30
Verwendbar für hagomat	HB XL



Gläserkorb 50 x 60 Kunststoff

Art. Nr.	4700800300
Länge x Breite x Höhe in mm	600 x 500 x 150
Konstruktion	Kunststoff
Durchmesser Spülgut in cm	24
Anzahl Spülgut	22
Verwendbar für hagomat	HB-XL



Universalkorb 50 x 50 Kunststoff

Art. Nr.	4700801100
Länge x Breite x Höhe in mm	500 x 500 x 150
Konstruktion	Kunststoff
Durchmesser Spülgut in cm	8,5
Anzahl Spülgut	25
Verwendbar für hagomat	UT / HB / HB-NRG



Tellerkorb 50 x 50 Kunststoff

Art. Nr.	4700800800
Länge x Breite x Höhe in mm	500 x 500 x 150
Konstruktion	Kunststoff
Durchmesser Spülgut in cm	24
Anzahl Spülgut	18
Verwendbar für hagomat	UT / HB / HB-NRG

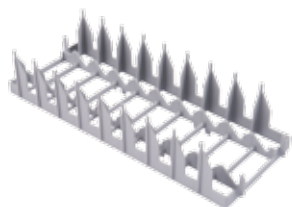

Tellereinsatz 40 x 40 Kunststoff

Art. Nr.	4700801000
Länge x Breite x Höhe in mm	400 x 400 x 110
Konstruktion	Kunststoff
Anzahl Spülgut	8
Verwendbar für hagomat	GL / UT / HB / HB-NRG / HB-XL / TS

Besteckkorb einzeln

Art. Nr.	4700801200
Länge x Breite x Höhe in mm	105 x 105 x 140
Konstruktion	Kunststoff
Verwendbar für hagomat	GL / UT / HB / HB-NRG / HB-XL / TS



Besteckkorb 4fach

Art. Nr.	4700801300
Länge x Breite x Höhe in mm	217 x 217 x 140
Konstruktion	Kunststoff
Verwendbar für hagomat	GL / UT / HB / HB-NRG / HB-XL / TS



hagomat ZUBEHÖR

Wasseraufbereitung



Einzelenthärter stromlos

Art. Nr.	4700600100
Höhe in mm	470
Breite in mm	260
Tiefe in mm	570
Konstruktion	Kunststoff
Verschneidung	ja
Wasserverbrauch / Regeneration in Litern	18
Kapazität zwischen Regenerationsphasen pro Ionentauscher in Litern	1500 (10°dh) - 500 (30°dh)
Regenerationsdauer in min.	10
Anzahl Ionentauscher	1
Inhalt Ionentauscher in Litern	4
Abfluss	Frei mit Syphon
Abflusshöhe in m	max. 2
Abflusslänge in m	max. 5
Wasserleitungsanschluss in Zoll	3/4 - 1
Wassertemperatur in °C	10 - 40
Wasserdruckverlust in Bar	0,7
Wasserdruck in Bar (Anschluss)	2 - 8
Nachfüllung	Regeneriertabs
Anschlussmöglichkeit Maschinen (Anzahl)	1
Verwendbar für hagomat	GL / UT / HB / HB-NRG / HB-XL / TS



ecoso! REGENERIERSALZ TABS

Art. Nr.	4210200431
Inhalt in kg	25



Doppelenthärter stromlos

HAGLEITNER Art. Nr.	4700600300
Höhe in mm	470
Breite in mm	520
Tiefe in mm	570
Konstruktion	Kunststoff
Verschneidung	ja
Wasserverbrauch / Regeneration in Litern	2 x 18
Kapazität zwischen Regenerationsphasen pro Ionentauscher in Litern	1500 (10°dh) - 500 (30°dh)
Regenerationsdauer in min.	10 (nicht bemerkbar, da abwechselnd)
Anzahl Ionentauscher	2
Inhalt Ionentauscher in Litern	2 x 4
Abfluss	Frei mit Syphon
Abflusshöhe in m	max. 2
Abflusslänge in m	max. 5
Wasserleitungsanschluss in Zoll	3/4 - 1
Wassertemperatur in °C	10 - 40
Wasserdruckverlust in Bar	0,7
Wasserdruck in Bar (Anschluss)	2 - 8
Nachfüllung	Regeneriertabs
Anschlussmöglichkeit Maschinen (Anzahl)	1 - 8
Verwendbar für hagamat	GL / UT / HB / HB-NRG / HB-XL / TS



Umkehrosmose

HAGLEITNER Art. Nr.	4700600200
Höhe in mm	459
Breite in mm	148
Tiefe in mm	483
Konstruktion	Edelstahl
Verschneidung	nein
Stromanschluss in V	230
Gesamtanschluss in kW	0,2
Wasserverbrauch pro Liter Osmose Wasser	3
Osmosewasser / Stunde in Litern	120
Abfluss	Geschlossen mit RSV
Abflusshöhe in m	max. 2
Abflusslänge in m	max. 5
Wasserleitungsanschluss in Zoll	3/4
Wassertemperatur in °C	5 - 35
Wasserdruck in Bar (Anschluss)	1 - 6
Wasserausgangsdruck in Bar	1,5
Chlorvorfilter	ja
Anschlussmöglichkeit Maschinen (Anzahl)	1
Verwendbar für hagamat	GL / UT / HB / HB-NRG

hagomat ZUBEHÖR

Tische für Haubenmaschinen



TischHB 70 links

Art. Nr.	4700700300
Länge x Breite x Höhe in mm	700 x 720 x 850
Konstruktion	Edelstahl
Einhängung (Ansicht von vorne)	Links
Bodenregal	ja
Aufkantung für Wandabschluss	ja
Verwendbar für hagomat	HB/HB-NRG/HB XL
Höhenverstellung	(+/-) 5cm



TischHB 120 links

Art. Nr.	4700700500
Länge x Breite x Höhe in mm	1200 x 720 x 850
Konstruktion	Edelstahl
Einhängung (Ansicht von vorne)	Links
Bodenregal	ja
Aufkantung für Wandabschluss	ja
Verwendbar für hagomat	HB/HB-NRG/HB XL
Höhenverstellung	(+/-) 5cm



TischHB 70 links Becken

Art. Nr.	4700700700
Länge x Breite x Höhe in mm	700 x 720 x 850
Konstruktion	Edelstahl
Einhängung (Ansicht von vorne)	Links
Bohrloch für Pendelbrause	ja
Bodenregal	ja
Aufkantung für Wandabschluss	ja
Verwendbar für hagomat	HB/HB-NRG/HB XL
Höhenverstellung	(+/-) 5cm



TischHB 120 links Becken

Art. Nr.	4700700900
Länge x Breite x Höhe in mm	1200 x 720 x 850
Konstruktion	Edelstahl
Einhängung (Ansicht von vorne)	Links
Bohrloch für Pendelbrause	ja
Bodenregal	ja
Aufkantung für Wandabschluss	ja
Verwendbar für hagomat	HB/HB-NRG/HB XL
Höhenverstellung	(+/-) 5cm

TischHB 70 rechts

Art. Nr.	4700700200
Länge x Breite x Höhe in mm	700 x 720 x 850
Konstruktion	Edelstahl
Einhängung (Ansicht von vorne)	rechts
Bodenregal	ja
Aufkantung für Wandabschluss	ja
Verwendbar für hagomat	HB/HB-NRG/HB XL
Höhenverstellung	(+/-) 5cm



TischHB 120 rechts

Art. Nr.	4700700400
Länge x Breite x Höhe in mm	1200 x 720 x 850
Konstruktion	Edelstahl
Einhängung (Ansicht von vorne)	rechts
Bodenregal	ja
Aufkantung für Wandabschluss	ja
Verwendbar für hagomat	HB/HB-NRG/HB XL
Höhenverstellung	(+/-) 5cm



TischHB 70 rechts Becken

Art. Nr.	4700700600
Länge x Breite x Höhe in mm	700 x 720 x 850
Konstruktion	Edelstahl
Einhängung (Ansicht von vorne)	rechts
Bohrloch für Pendelbrause	ja
Bodenregal	ja
Aufkantung für Wandabschluss	ja
Verwendbar für hagomat	HB/HB-NRG/HB XL
Höhenverstellung	(+/-) 5cm



TischHB 120 rechts Becken

Art. Nr.	4700700800
Länge x Breite x Höhe in mm	1200 x 720 x 850
Konstruktion	Edelstahl
Einhängung (Ansicht von vorne)	rechts
Bohrloch für Pendelbrause	ja
Bodenregal	ja
Aufkantung für Wandabschluss	ja
Verwendbar für hagomat	HB/HB-NRG/HB XL
Höhenverstellung	(+/-) 5cm



TischHB 70 links/rechts

Art. Nr.	4700700100
Länge x Breite x Höhe in mm	700 x 615 x 850
Konstruktion	Edelstahl
Einhängung (Ansicht von vorne)	Links/Rechts
Bodenregal	ja
Verwendbar für hagomat	HB/HB-NRG/HB XL
Höhenverstellung	(+/-) 5cm



Pendelbrause

Art. Nr.	4700701000
Länge x Breite x Höhe in mm	360 x 150 x 1100 - 1300
Konstruktion	Chrom
Höhenverstellung	(+/-) 5cm
Wasseranschluss	kalt / warm



hagomat waterSOFT

TEIL- UND VOLLENTSALZUNG

ger

Das richtige Wasser für Ihre Anforderungen.

In den meisten Regionen ist das Rohwasser für ein perfektes Spülergebnis leider nicht geeignet. Für das gewerbliche Spülen gibt es verschiedene Arten der Wasseraufbereitung. Je nach Einsatzgebiet ist auch bei geringen Wasserhärten eine Aufbereitung für ein perfektes Waschergebnis notwendig. Dem Wasser werden dabei bestimmte Inhaltsstoffe entzogen, wodurch unterschiedliche Reinheitsstufen erzielt werden.

	Enthärtung	Teilentzsalzung	Vollentsalzung	Umkehrosmose
	bietet bei hohen Wasserhärten Schutz der Maschine vor Kalkablagerungen und sorgt für eine optimale Wirkung von Reiniger und Klarspüler.	zusätzlich zum Kalk reduziert die Teilentsalzung den Salzgehalt im Wasser. Damit können Sie nahezu belagfreie Spülergebnisse bei Gläsern, dunklem glänzenden Geschirr und Besteck erzielen.	hierbei werden Kalk und Salze vollständig entzogen, die Wasserqualität entspricht destilliertem Wasser. Ideal für belagfreies Spülen von Geschirr, Besteck und Gläsern ohne polieren.	die Qualität ist vergleichbar mit der Vollentsalzung. Das Resultat wird durch Filtration mit einer Membrane erzielt. Nachteil: je nach Wasserqualität werden bis zu 70% des Rohwassers nicht genutzt.
Erhöhung der Lebensdauer Ihrer Maschine	X	X	X	X
Reduktion der Betriebskosten der Maschine (Kalk ist der Hauptgrund für Schäden an Ihrer Maschine)	X	X	X	X
Effizienter Einsatz von Reiniger & Klarspüler	X	X	X	X
Polierfreies Spülergebnis		O	X	X
Haupteinsatzgebiete	Maschinenschutz und hervorragende Spülergebnisse für Ihr Geschirr.	brillante Spülergebnisse für Gläser und Geschirr	polierfreie Spülergebnisse für Gläser, dunklem Geschirr, Besteck	polierfreie Spülergebnisse für Gläser, dunklem Geschirr, Besteck bei hoher Frequenz
				



Entsalzung mit HAGLEITNER waterSOFT – bestes Spülwasser

Ihre Vorteile:

- Perfekte Ergebnisse: glänzendes und strahlendes Geschirr für hohe Ansprüche
- Bedienungsfreundliche und einfache Handhabung beim Patronenwechsel
- Platzsparende Patrone für eine effiziente Entsalzung
- waterSOFT Flow Meter: Damit haben Sie die Reichweite der Patrone stets im Blick.
- Individuelle Positionierung der Patrone: liegend oder stehend



hagomat waterSOFT CLEAN

Art. Nr. 4700600500

- Reduziert den Kalk- und Salzgehalt im Wasser
- Ideal für Gläser, Besteck und dunkles Geschirr
- Nahezu polierfreie Spülergebnisse
- Kapazität bei einer Karbonathärte von 8 °dH: 10.000 Liter

Mit der HAGLEITNER Teilentsalzung für gewerbliche Spülmaschinen ist weniger Kalk und Salz im Wasser. Das schützt die Maschine und sorgt für eine optimale Wirkung von Reiniger und Klarspüler.
Maße: HxD: 52,6x 17,6 cm (inkl. hagomat waterSOFT FILTER)



hagomat waterSOFT EXTRA

Art. Nr. 4700600400

- Kalk und Salz werden dem Wasser vollständig entzogen.
- Hinterlässt keinerlei Beläge
- Perfekt für Geschirr, Besteck und Gläser – kein Nachpolieren
- Kapazität bei einer Gesamthärte von 8 °dH: 5.000 Liter

Mit der HAGLEITNER Vollentsalzung haben Sie reines Wasser – ganz ohne Kalk und Salz. Für polierfreie Spülergebnisse. Das schützt die Maschine besonders gut und erhöht ihre Lebensdauer beträchtlich.
Maße: HxD: 52,6x 17,6 cm (inkl. hagomat waterSOFT FILTER)

